

0.1. НАСЛОВНА СТРАНА ГЛАВНЕ СВЕСКЕ ТЕХНИЧКЕ ДОКУМЕНТАЦИЈЕ

0 – ГЛАВНА СВЕСКА

Инвеститор: Општина Топола, Топола,
Булевар Краља Александра I број 9

Објекат: Булевар Краља Александра I - Реконструкција
пешачке зоне са партнерим уређењем, на к.п.бр.
2804/1, 2807/1, 2812, 590, 1694 и 1695 К.О. Топола
Варош

Врста техничке документације: ПЗИ Пројекат за извођење

Врста радова: реконструкција

Главни пројектант: Славиша Кондић, дипл. инж. арх.

Број лиценце: 300 М552 13

Потпис:



Број техничке документације: 039/24- ПЗИ/0
Место и датум: Ниш, јул 2024. год.

0.2. САДРЖАЈ ГЛАВНЕ СВЕСКЕ

0.1.	Насловна страна главне свеске	
0.2.	Садржај главне свеске	
0.3.	Одлука о именовању главног пројектанта	
0.4.	Изјава главног пројектанта	
0.5.	Садржај техничке документације	
0.6.	Подаци о пројектантима	
0.7.	Општи подаци о објекту и локацији	
0.8.	Сажети технички опис	
0.10.	Графички прилози	
	С01 – Ситуациони план - целине 1 и 2	Р 1:500
	С02 – Ситуациони план – целина 1.1 и 1.1а	Р 1:100
	С03 – Ситуациони план – целина 1.2	Р 1:100
	С04 – Ситуациони план – целина 1.3	Р 1:100
	С05 – Ситуациони план – целина 2	Р 1:100
	Р01 – Ситуациони план – Шема рушења целине 1 и 2	Р 1:100
	К01-К05 – Координате детаљних тачака	
	ДП1 – Детаљ ДП1 – Основа партера	Р 1:50
	ДП2 – Детаљ ДП2 – Основа партера	Р 1:50
	ДП3 – Детаљ ДП3 – Основа партера	Р 1:50
	ДП4 – Детаљ ДП4 – Основа партера	Р 1:50
	ДП5 – Детаљ ДП5 – Основа партера	Р 1:50
	ДП6 – Детаљ ДП6 – Основа партера	Р 1:50
	ДП7 – Детаљ ДП7 – Основа партера	Р 1:50
	ДП8 – Детаљ ДП8 – Основа партера	Р 1:50
	Д1 – Детаљ степеништа	Р 1:20
	Д2-Д3 – Детаљ поплочања	Р 1:20
	Д4-Д9 – Детаљ ивичњака	Р 1:20
	Д10 – Детаљ поплочања	Р 1:20
	Д11-Д12 – Детаљ мобилијара	Р 1:20
	Д13 – Детаљ ограде	Р 1:20
	Д14-Д25 – Детаљ инфо табле	Р 1:10
	ПР1-ПР30 – Попречни профил	Р 1:50

0.3. ОДЛУКА О ИМЕНОВАЊУ ГЛАВНОГ ПРОЈЕКТАНТА

На основу члана 128. Закона о планирању и изградњи ("Службени гласник РС", бр. 72/09, 81/09-исправка, 64/10 одлука УС, 24/11 и 121/12, 42/13–одлука УС, 50/2013–одлука УС, 98/2013–одлука УС, 132/14, 145/14, 83/18, 31/19, 37/19-др. закон, 9/2020, 52/2021 и 62/2023) и одредби Правилника о садржини, начину и поступку израде и начин вршења контроле техничке документације према класи и намени објеката ("Службени гласник РС", бр. 96/23) као:

Г Л А В Н И П Р О Ј Е К Т А Н Т

за израду Пројекта за извођење за реконструкцију пешачке зоне са партерним уређењем Булевар Краља Александар I у Тополи к.п.бр. 2804/1, 2807/1, 2812, 590, 1694 и 1695 К.О. Топола Варош, одређује се:

Славиша Кондић, дипл. инж. арх..... 300 М552 13

Инвеститор: Општина Топола, Топола,
Булевар Краља Александра I број 9

Одговорно лице / заступник:

Потпис:

Место и датум: Ниш, јул 2024. год.

0.4. ИЗЈАВА ГЛАВНОГ ПРОЈЕКТАНТА ПРОЈЕКТА ЗА ИЗВОЂЕЊЕ

Главни пројектант Пројекта за извођење за реконструкцију пешачке зоне са партерним уређењем Булеvara Краља Александар I у Тополи к.п.бр. 2804/1, 2807/1, 2812, 590, 1694 и 1695 К.О. Топола Варош

Славиша Кондић, дипл. инж. арх.,

ИЗЈАВЉУЈЕМ

1. да су делови Пројекта за извођење за реконструкцију пешачке зоне са партерним уређењем Булеvara Краља Александар I у Тополи к.п.бр. 2804/1, 2807/1, 2812, 590, 1694 и 1695 К.О. Топола Варош, међусобно усаглашени, да подаци у главној свесци одговарају садржини пројекта као и;
2. да је пројекат у свему у складу са издатим локацијским условима ROP-TOP-10342-LOC-1/2022 од 12.05.2022. године и условима ималаца јавних овлашћења, као и Решењем о одобрењу извођења радова број ROP-TOP-10342-ISAW-2/2022, заводни број 351-302/22 од 14.07.2022. године и измењеним Решењем о одобрењу извођења радова број ROP-TOP-10342-ISAWA-3/2024, заводни број 351-443/2024-02 од 08.08.2024. године и Идејним пројектом;

0.	ГЛАВНА СВЕСКА	039/24-ПЗИ/0
4.1.	ПРОЈЕКАТ ЕЛЕКТРОЕНЕРГЕТСКИХ ИНСТАЛАЦИЈА	039/24- ПЗИ/4.1
9.1.	ПРОЈЕКАТ СПОЉНОГ УРЕЂЕЊА	039/24- ПЗИ/9.1.
9.2.	ПРОЈЕКАТ СПОЉНОГ УРЕЂЕЊА - ОЗЕЛЕЊАВАЊЕ	039/24- ПЗИ/9.2.
Главни пројектант ПЗИ:		Славиша Кондић, дипл. инж. арх.
Број лиценце:		300 М552 13
Потпис:		
Број техничке документације:		039/24-ПЗИ/0
Место и датум:		Ниш, јул 2024. год.

0.5. САДРЖАЈ ТЕХНИЧКЕ ДОКУМЕНТАЦИЈЕ

0.	ГЛАВНА СВЕСКА	039/24- ПЗИ/0
4.1.	ПРОЈЕКАТ ЕЛЕКТРОЕНЕРГЕТСКИХ ИНСТАЛАЦИЈА	039/24- ПЗИ/4.1.
9.1.	ПРОЈЕКАТ СПОЉНОГ УРЕЂЕЊА	039/24- ПЗИ/9.1.
9.2.	ПРОЈЕКАТ СПОЉНОГ УРЕЂЕЊА - ОЗЕЛЕЊАВАЊЕ	039/24- ПЗИ/9.2.

0.6. ПОДАЦИ О ПРОЈЕКТАНТИМА

0. ГЛАВНА СВЕСКА:

Пројектант: Текинг доо, Ниш
Булевар Немањића 87, Ниш - Медијана
Главни пројектант : Славиша Кондић, дипл. инж. арх.
Број лиценце: 300 М552 13

Потпис:



4. ПРОЈЕКАТ ЕЛЕКТРОЕНЕРГЕТСКИХ ИНСТАЛАЦИЈА:

Пројектант: Текинг доо, Ниш
Булевар Немањића 87, Ниш - Медијана
Одговорни пројектант : Миле Темелковски, дипл. инж. ел.
Број лиценце: 350 1284 03

Потпис:

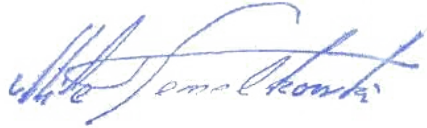

9.1. ПРОЈЕКАТ СПОЉНОГ УРЕЂЕЊА:

Пројектант: Текинг доо, Ниш
Булевар Немањића 87, Ниш - Медијана
Главни пројектант : Славиша Кондић, дипл. инж. арх.
Број лиценце: 300 М552 13

Потпис:



9.2. ПРОЈЕКАТ СПОЉНОГ УРЕЂЕЊА - ОЗЕЛЕЊАВАЊЕ:

Пројектант: Текинг доо, Ниш
Булевар Немањића 87, Ниш - Медијана
Одговорни пројектант: Мара Рашковић, дипл. инж. пејз. арх.
Број лиценце: 373 Е815 07
Потпис:



0.7. ПОДАЦИ О ОБЈЕКТУ И ЛОКАЦИЈИ

ОПШТИ ПОДАЦИ О ОБЈЕКТУ И ЛОКАЦИЈИ

тип објекта:	Слободностојећи објекат	
врста радова :	Реконструкција	
категорија објекта:	Г	
класификација појединих делова објекта:	учешће у укупној површини објекта (%):	класификациона ознака:
	100%	211201 - Улице и путеви унутар градова и осталих насеља, сеоски и шумски путеви и путеви на којима се одвија саобраћај моторних возила, бицикала и запрежних возила, укључујући раскрснице, обилазнице и кружне токове, отворена паркиралишта, пешачке стазе и зоне, тргови, бицикличке и јахачке стазе
назив просторног односно урбанистичког плана:	План генералне регулације насеља Топола ("Службени гласник СО Топола", бр. 25/14), Друге измене и допуне Плана генералне регулације насеља Топола ("Службени гласник СО Топола", бр. 15/19)	
место:	Топола, Авенија Краља Петра Првог бр. 10А	
број катастарске парцеле/списак катастарских парцела и катастарска општина објекта/радова који су предмет захтева:	к.п.бр. 2804/1, 2807/1, 2812, 590, 1694 и 1695 К.О. Топола Варош	
број катастарске парцеле/списак катастарских парцела и катастарска општина преко којих прелазе прикључци за инфраструктуру који су предмет захтева:	к.п.бр. 2804/1, 2807/1, 2812, 590, 1694 и 1695 К.О. Топола Варош	
број катастарске парцеле/списак катастарских парцела и катастарска општина на којој се налази прикључак, или приступ на јавну саобраћајницу:	к.п.бр. 2804/1, 2807/1, 2812, 590, 1694 и 1695 К.О. Топола Варош	
ПРИКЉУЧЦИ НА ИНФРАСТРУКТУРУ:		

Прикључак на електроенергетску дистрибутивну мрежу	
Укупни капацитет	постојећи
Врста прикључка	/
Врста мерног уређаја	постојећи
Потребни капацитети за различите намене (разврстано по улазима)	/
Потребани капацитети за заједничку потрошњу (разврстано по улазима)	/
Подаци о прикључцима постојећих објеката на парцели	постојећи
Недостајућа инфраструктура у складу са условима ИЈО	/
Нетипични потрошачи	/
Прикључак на водоводну мрежу	постојећи
Врста прикључка	/
Врста мерног уређаја	/
Потребани капацитети	/
Подаци о прикључцима постојећих објеката на парцели	/
Недостајућа инфраструктура у складу са условима ИЈО	/
Прикључак на канализациону мрежу	постојећи
Врста прикључка	/
Врста мерног уређаја	/
Потребани капацитети	/
Подаци о прикључцима постојећих објеката на парцели	/
Недостајућа инфраструктура у складу са условима ИЈО	/
Прикључак на телекомуникациону мрежу	постојећи
Прикључак на топлотну мрежу	Није предвиђен
Прикључак на гасовод	Није предвиђен

ОСНОВНИ ПОДАЦИ О ОБЈЕКТУ И ЛОКАЦИЈИ

димензије објекта:	укупна површина грађевинске парцеле:	Укупна површина к.п. 2804/1, 2807/1 и 2812 64288.00м ² Површина к.п. 2804/1, 2807/1 и 2812 обухваћена пројектом 7364.00м ² Укупна површина к.п. 590
--------------------	--------------------------------------	---

		14407.00м ² Површина к.п. 590 обухваћена пројектом 1112.00м ² Укупна површина к.п. 2804/1, 2807/1, 2812 590, 1694 и 1695 79544.00м ² Површина к.п. 2804/1, 2807/1, 2812 590, 1694 и 1695 обухваћена пројектом 8476.00м ²
	укупна БРГП:	/
	укупна БРУТО изграђена површина:	/
	укупна НЕТО површина објекта:	/
	Укупна БРУТО површина приземља објекта:	/
	Спратност (надземних и подземних етажа):	/
	висина објекта (венац, слеме, повучени спрат и др.):	/
	апсолутна висинска кота:	/
	спратна висина:	/
посебни делови објекта:	број станова:	/
	број пословних простора:	/
	број функционалних јединица:	/
	број паркинг места:	/
материјализација објекта:	материјализација фасаде:	/
	оријентација слемена:	/
	нагиб крова:	/
	материјализација крова:	/
процент зелених површина:		/
процент слободних површина:		/
индекс заузетости:		/

индекс изграђености:		/
начин грејања:		/
предрачунска вредност објекта:		206,888,441.40 РСД

0.8. САЖЕТИ ТЕХНИЧКИ ОПИС

Инвеститор:	Општина Топола, Топола, Булевар Краља Александра I број 9
Објекат:	Булевар Краља Александра I - Реконструкција пешачке зоне са партнерним уређењем, на к.п.бр. 2804/1, 2807/1, 2812, 590, 1694 и 1695 К.О. Топола Варош
Врста техничке документације:	ПЗИ Пројекат за извођење
Назив и ознака дела пројекта:	0 – главна свеска
Врста радова:	реконструкција

ОПШТЕ

У складу са пројектним задатком инвеститора, важећом регулативом, Локацијским условима број **ROP-TOP-10342-LOC-1/2022** од 12.05.2022. године, издатих од стране Општинске управе општине Топола, Одељења за комуналне делатности, грађевинско-урбанистичке, имовинско-правне и послове евиденције и управљања имовином и Решењем о одобрењу извођења радова број **ROP-TOP-10342-ISAW-2/2022**, заводни број 351-302/22 од 14.07.2022. и измењеним Решењем о одобрењу извођења радова број **ROP-TOP-10342-ISAWA-3/2024**, заводни број 351-443/2024-02 од 08.08.2024. године издатог од стране Општинске управе општине Топола, Одељења за комуналне делатности, грађевинско-урбанистичке, имовинско-правне и послове евиденције и управљања имовином израђен је Пројекат за извођење реконструкције пешачке зоне са партерним уређењем Булевара Краља Александра I у Тополи к.п.бр. на к.п.бр. 2804/1, 2807/1, 2812, 590, 1694 и 1695 К.О. Топола Варош.

ЛОКАЦИЈА

Захват пројекта је у централној зони Тополе и обухвата целе или делове катастарских парцела к.п.бр. 2804/1, 2807/1, 2812, 590, 1694 и 1695 К.О. Топола Варош.

У склопу захвата пројекта могу се издвојити две целине:

1. Булевар Краља Александра I (део к.п.бр. 2804/1 и к.п.бр. 2807/1 и 2812) и
2. део парцеле ОШ Карађорђе (к.п.бр. 590).

У склопу целине Булевара Краља Александра I дефинисан је захват од раскрснице са улицама Радоја Домановића и Ђурђевданске, преко раскрснице са улицама Принца Томислава Карађорђевића и Књегиње Зорке, раскрснице са Булеваром Вожда Карађорђа па дуж улице Мије Тодоровића закључно са Основном школом Карађорђе. У склопу ове целине могу се дефинисати три подцелине:

1.1 прву половину од раскрснице са улицама Радоја Домовића и Ђурђевданске, до раскрснице са улицама Принца Томислава Карађорђевића и Књегиње Зорке (према графичком прилогу С01)

1.1а другу половину од раскрснице са улицама Радоја Домовића и Ђурђевданске, до раскрснице са улицама Принца Томислава Карађорђевића и Књегиње Зорке (према графичком прилогу С01)

1.2 од раскрснице са улицама Принца Томислава Карађорђевића и Књегиње Зорке до раскрснице са Булеваром Вожда Карађорђа и

1.3 од раскрснице са Булеваром Вожда Карађорђа дуж улице Мије Тодоровића закључно са Основном школом Карађорђе.

Преглед урбанистичких параметара дат је у Табели 1.

Табела 1 - преглед урбанистичких параметара

Површина захвата пројекта	8,476.00м²
Површина Целине 1	7,364.00м²
Површина зеленила	892.23м²
Број паркинг места	89
Подцелина 1.1	2,275.63м²
Површина зеленила	376.44м ²
Број паркинг места	33
Подцелина 1.1а	4,882.00м²
Површина зеленила	415.50м ²
Број паркинг места	33
Подцелина 1.2	893.00м²
Површина зеленила	0.00м ²
Број паркинг места	16
Подцелина 1.3	1,589.00м²
Површина зеленила	89.90м ²
Број паркинг места	7
Површина Целине 2	1,112.00м²
Површина зеленила	508.14м²
Број паркинг места	19

ЦЕЛИНА 1

Функционално и регулационо решење

Предметни простор је на наведеном потезу ограничен изграђеном физичком структуром – објектима, као и постојећим границама коловоза. Постојећа регулација коловоза се задржава. Сам коловоз није предмет пројекта. Код колских прилаза, као и код паркинг места која су предвиђена у склопу захвата интервенције предвиђени су оборени ивичњааци. Ивичњааци су оборени и у делу приступа пешачким прелазима, како би се омогућио приступ особама са инвалидитетом. У овом делу се постављају и тактилне плоче, у складу са важећим прописима. У осталим деловима постављају се високи ивичњааци.

У склопу подцелине 1.1 и 1.1а, са јужне стране булевара предвиђен је низ паркинг места за управно паркирање, који је обрађен растер бетонским плочама. Између паркинг места и пешачке комуникације која је предвиђена уз објекте формиране су зелене површине са просторима за одмор и монтажним објектима и баштама угоститељских објеката. У склопу пешачке комуникације предвиђено је поплочавање бетонским плочама и гранитним коцкама у делу пешачке стазе. Уз стазу од гранитних коцки, која симболише кретање кроз време и историју Тополе, на појединим местима предвиђене су инфо табле које означавају значајне догађаје. У западном делу ове подцелине, на споју са подцелином 1.2, формира се нова фонтана, чесма и простор за одмор и социјализацију.

Са северне стране формиран је низ паркинг места са паралелним паркирањем. И овај низ је обрађен растер бетонским плочама. Остатак је поплочан бетонским плочама са појединим деловима партерног зеленила.

Постојеће саднице високог зеленила у овој подцелини се у потпуности задржавају, осим једног стабла у западном делу које се уклања.

Подцелина 1.2 представља пешачку целину без простора за партерно зеленило, са паралелним паркирањем у склопу регулације коловоза. И у склопу ове целине предвиђено је неколико монтажних објеката, у складу са важећим програмом општине. У склопу пешачке комуникације предвиђено је поплочавање бетонским плочама и гранитним коцкама.

Када је у питању подцелина 1.3, она са јужне стране има само пешачку комуникацију – тротоар, док је са северне стране, између раскрснице са булеваром Војда Карађорђа и Основне школе Карађорђе, предвиђена зона са паркинг местима са паралелним паркирањем, зеленилом и пешачка зона. У зони школе предвиђена је заштитна ограда за пешаке. У зони раскрснице са Булеваром Војда Карађорђа задржава се постојећа зелена површина са спомеником. У склопу пешачке комуникације са северне стране предвиђено је поплочавање бетонским плочама и гранитним коцкама у делу пешачке стазе, док је у јужном делу предвиђено само поплочавање бетонским коцкама.

Кроз комплетну целину а провучена је меморијална пешачка стаза од гранитних коцки, која води корисника кроз историју Тополе. Уз ову стазу, на појединим одговарајућим локацијама, постављене су инфо табле и клупе, и на тај начин су формирана места за одмор, социјализацију и едукацију.

Комплетно решење пројектовано је у складу са Правилником о техничким стандардима планирања, пројектовања и изградње објеката, којима се осигурава несметано кретање и приступ особама са инвалидитетом, деци и старим особама („Сл. Гласник РС“, бр. 22/2015). Сви тротоари и пешачке стазе прилагођени су одредбама овог правилника. Тактилна поља безбедности постављена су испред свих опасних зона, укључујући и пешачке прелазе, као и на местима промене правца. Дуж главних комуникационих праваца постављају се тактилне стазе водиле.

Функционално решење је усклађено са Пројектом саобраћаја и саобраћајне сигнализације јавних и осталих паркиралишта у насељеном месту Топола (варош), бр. ГС-1282м од септембра 2021. године, израђеним од стране ГМП Грамонт-НС д.о.о. Са северне стране булевара, у склопу подцелине 1.1, задржан је одређени број паркинг места која нису дата у склопу наведеног пројекта, а која су постављена под углом од 60 степени у односу на коловоз. У наведеном пројекту саобраћаја и саобраћајне сигнализације са јужне стране булевара дат је одређени број паркинг места за управно паркирање. Овакво решење је задржано, у складу са нсведеним пројектом и захтевима инвеститора.

По захтеву инвеститора, решење је усклађено и са Програмом постављања мањих монтажних објеката и башти угоститељских објеката на територији општине Топола из јула 2021. године, који је израђен од стране Архитектонско пројектног бироа „Биро 33“, Младеновац.

Графичким прилозима детаљније је дато функционално решење и регулација.

Нивелационо решење

Нивелационо решење условљено је нивелетама изграђених саобраћајница, као и kotaма улаза у објекте. Нивелационо решење је урађено тако да се све воде усмере ка каналима за одводњавање и зеленилу. Попречни падови се крећу од мин 0,5-2%. Нивелација је детаљније дата у графичким прилозима.

Материјализација

Конструкција на паркинг местима је састављена из следећих слојева:

- тампонски слој	д=30 цм
- песак 4-8мм	д=5 цм
- растер плоче	д=10 цм
Укупна дебљина конструкције	д=45цм

Конструкција на пешачким површинама је састављена из следећих слојева:

- тампон од шљунковито песковитог материјала у дебљини	д=20цм
- дробљени камени агрегат од 0-31,5mm у дебљини	д=10цм
- песак 4-8мм	д=5цм
- бетонске плоче	д=8цм
Укупна дебљина конструкције	д=36цм

За оивичење саобраћајница и паркиралишних површина предвиђено је оивичење бетонским ивичњаком 24/18/80цм, а оивичење пешачких стаза бетонским ивичњаком 12/18/80цм постављеним на бетонској подлози МБ20. Ивичњаци су оборени према зеленилу. У делу паркинг места предвиђени су оборени ивичњаци.

Пешачке стазе поплочане су бетонским плочама типа Линеа Арт или сличним. У склопу пешачких комуникације предвиђена је и стаза од гранитних коцки 10x10x10цм, која симболише кретање кроз време и историју Тополе.

Простор за паркирање обрађен је растер плочама д=10цм, осим простора за паркирање особа са инвалидитетом, где су предвиђене бетонске плоче.

Мобилијар је предвиђен као комбинација кортен челика и дрвета, заштићеног одговарајућим премазом за спољашње атмосферске услове.

Озелењавање

Решењем озелењавања је естетски заокружена целина и оплемењен простор. Поред естетике и технике пејзажног уређења, испоштоване су и законитости природне заједнице. Предвиђене биљне заједнице изграђене су од високих и средње високих садница лишћарских и четинарских врста и украсног шибља планираних садница, што је изузетно важно због уклапања у постојећи амбијент. Такође, ове групе биљака обављају естетско-санитарну функцију, неопходну за овакву намену. Приликом обликовања групе зеленила, водило се рачуна да зеленило доприноси стварању повољних микроклиматских услова средине. Зелени засади предвиђени су од декоративних врста. На површинама за зеленило, композиционим решењем и избором биљних врста заокружена је целина, обликовно решење озелењавања и естетски је оплемењен простор. Плодна земља уваљана је ручним ваљком, затим на тако припремљеној површини обављено сејање парковске смеше траве. После сејања површину је обрађена ручном фрезом (јежом), а после ручним ваљком. После тога пажљиво је извршено поливање.

Постојеће саднице високог зеленила се задржавају, осим две чија је позиција дефинисана графичким прилозима.

ЦЕЛИНА 2

Функционално и регулационо решење

Предметни простор тренутно у функцији неуређеног паркинг простора. Планираном интервенцијом простор се уређује. Формира се 19 паркинг место, од чега два за особе са посебним потребама, као и зелене површине. Формирана је и стаза према спорској сали, са степеништем које савлађује денivelацију између простора паркинга и сале. Главни колски прилаз предвиђен је са југозападне стране, са улице Мије Тодоровића.

За приступ објекту школе са новоформираног паркинга пројектована је нова рампа за приступ особа са инвалидитетом.

Графичким прилозима детаљније је дато регулационо решење.

Нивелационо решење

Нивелационо решење условљено је нивелетама изграђених саобраћајница – приступа из улице Мије Тодоровића, као и постојећих улаза у школу и ката терена. Нивелационо решење је урађено тако да се све воде усмере ка каналима за одводњавање и зеленилу. Попречни падови се крећу од мин 0,5-2%. Нивелација је детаљније дата у графичким прилозима.

Материјализација

Конструкција на паркинг простору је састављена из следећих слојева:

- | | |
|--|---------------|
| - тампон од шљунковито песковитог материјала у дебљини | д=20цм |
| - дробљени камени агрегат од 0-31,5mm у дебљини | д=10цм |
| - песак 4-8мм | д=5цм |
| - бетонске плоче | д=10цм |
| Укупна дебљина конструкције | д=45цм |

Предвиђено је оивичење бетонским ивичњаком 24/18/80цм постављеним на бетонској подлози МБ20. Паркинг простор је поплочан бетонским плочама типа klasik, дупло Т, димензија 20х16.5цм, дебљине 10цм или сличним.

Озелењавање

Решењем озелењавања је естетски заокружена целина и оплемењен простор. Поред естетике и технике пејзажног уређења, испоштоване су и законитости природне заједнице. Предвиђене биљне заједнице изграђене су од високих и средње високих садница лишћарских и четинарских врста и украсног шибља планираних садница, што је изузетно важно због уклапања у постојећи амбијент. Такође, ове групе биљака обављају естетско-санитарну функцију, неопходну за овакву намену. Приликом обликовања групе зеленила, водило се рачуна да зеленило доприноси стварању повољних микроклиматских услова средине. Зелени засади предвиђени су од декоративних врста. На површинама за зеленило, композиционим решењем и избором биљних врста заокружена је целина, обликовно решење озелењавања и естетски је оплемењен простор. Плодна земља уваљана је ручним ваљком, затим на тако припремљеној површини обављено сејање парковске смеше траве. После сејања површину је обрађена ручном фрезом (јежом), а после ручним ваљком. После тога пажљиво је извршено поливање.

Одговорни пројектант:



Славиша Кондић, дипл. инж. арх.,
Лиценца бр. 300 М552 13

0.10. ГРАФИЧКИ ПРИЛОЗИ

C01 – Ситуациони план - целине 1 и 2	P 1:500
C02 – Ситуациони план – целина 1.1 и 1.1a	P 1:100
C03 – Ситуациони план – целина 1.2	P 1:100
C04 – Ситуациони план – целина 1.3	P 1:100
C05 – Ситуациони план – целина 2	P 1:100
P01 – Ситуациони план – Шема рушења целине 1 и 2	P 1:100
K01-K05 – Координате детаљних тачака	
ДП1 – Детаљ ДП1 – Основа партера	P 1:50
ДП2 – Детаљ ДП2 – Основа партера	P 1:50
ДП3 – Детаљ ДП3 – Основа партера	P 1:50
ДП4 – Детаљ ДП4 – Основа партера	P 1:50
ДП5 – Детаљ ДП5 – Основа партера	P 1:50
ДП6 – Детаљ ДП6 – Основа партера	P 1:50
ДП7 – Детаљ ДП7 – Основа партера	P 1:50
ДП8 – Детаљ ДП8 – Основа партера	P 1:50
Д1 – Детаљ степеништа	P 1:20
Д2-Д3 – Детаљ поплочања	P 1:20
Д4-Д9 – Детаљ ивичњака	P 1:20
Д10 – Детаљ поплочања	P 1:20
Д11-Д12 – Детаљ мобилијара	P 1:20
Д13 – Детаљ ограде	P 1:20
Д14-Д25 – Детаљ инфо табле	P 1:10
ПР1-ПР30 – Попречни профил	P 1:50

KATASTARSKO TOPOGRAFSKI PLAN
dela k.p.2804/1, k.p.2807/1 i k.p.2812, K.O. Topola Varoš

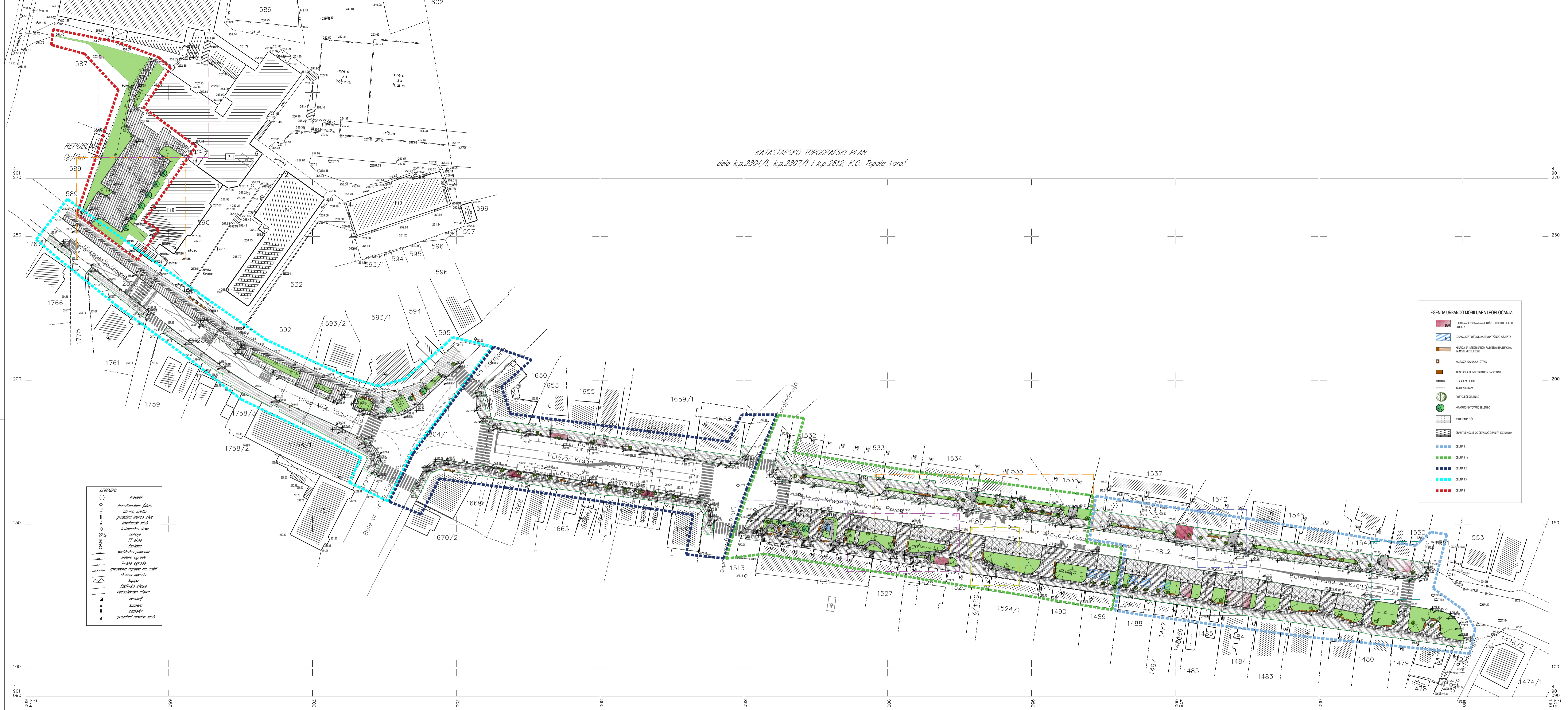

- LEGENDA:
- travnjak
 - kanalizaciona jarka
 - ulno-svetlo
 - gledani električni stub
 - fotostud
 - listopadno drvo
 - šakinja
 - 17 smera
 - fontana
 - vertikalna podoba
 - odlana ograda
 - trava ograda
 - gledana ograda na cesti
 - drvena ograda
 - kaplj
 - fakir-ko stona
 - katastarski stona
 - ostrog
 - komera
 - senofo
 - gledani električni stub

- LEGENDA URBANOG MOBILIARA I POPLOČANJA
- LOKALNA ZA POSTAVLJANJE BATE UOŠTELEKOS
 - LOKALNA ZA POSTAVLJANJE MONTANOS OBETA
 - KLUPA SA INTEGRISANIM NADETOM I PUKANJA ZA KOBNA TELEFONE
 - KANTA ZA KOKANAN OTRO
 - INFO TABLA SA INTEGRISANOM PABETOM
 - STALAK ZA BOKLE
 - TAKTNA STACA
 - POSTUJACE ZELENLO
 - NOVOPROJEKOVANO ZELENLO
 - IBANION PLOCE
 - GRANINE KODICE OD CEPANOS GRANITA 10/10/10cm
 - CELANA 11
 - CELANA 11a
 - CELANA 12
 - CELANA 13
 - CELANA 1

Datum:
17.08.2021. godine

RAZMERA 1 : 500

Teritorija:
BG-GEO Topola

investor	Opština Topola Bulevar kralja Aleksandra I br 9, Topola	objekat	Bulevar kralja Aleksandra I Rekonstrukcija pešačke zone sa parternim uređenjem	osnaka-naziv dela projekta	
odgovorni projektant	Stavisa Kandić, dipl. inž. arh. licenca br. 300 MS52-13	projektant	Nemanja Randelović, m.i.a. Lazar Jović, aps. arh. Lazar Mitiljević, m.i.a. Sofija Iakovski, m.i.a.	vrsta tehničke dokumentacije	0-GLAVNA SVESKA
projektant	teking architecture ulica Ilija Banićevića 31 10000 Niš, Srbija +381 18 242 424 e-mail: teking@teking.rs	projektant			IDP-IDEJNI PROJEKAT
					situacioni plan celine 112
				datum: Jul 2024.	razmera: 1:500 crtež br. S01 www.teking.rs

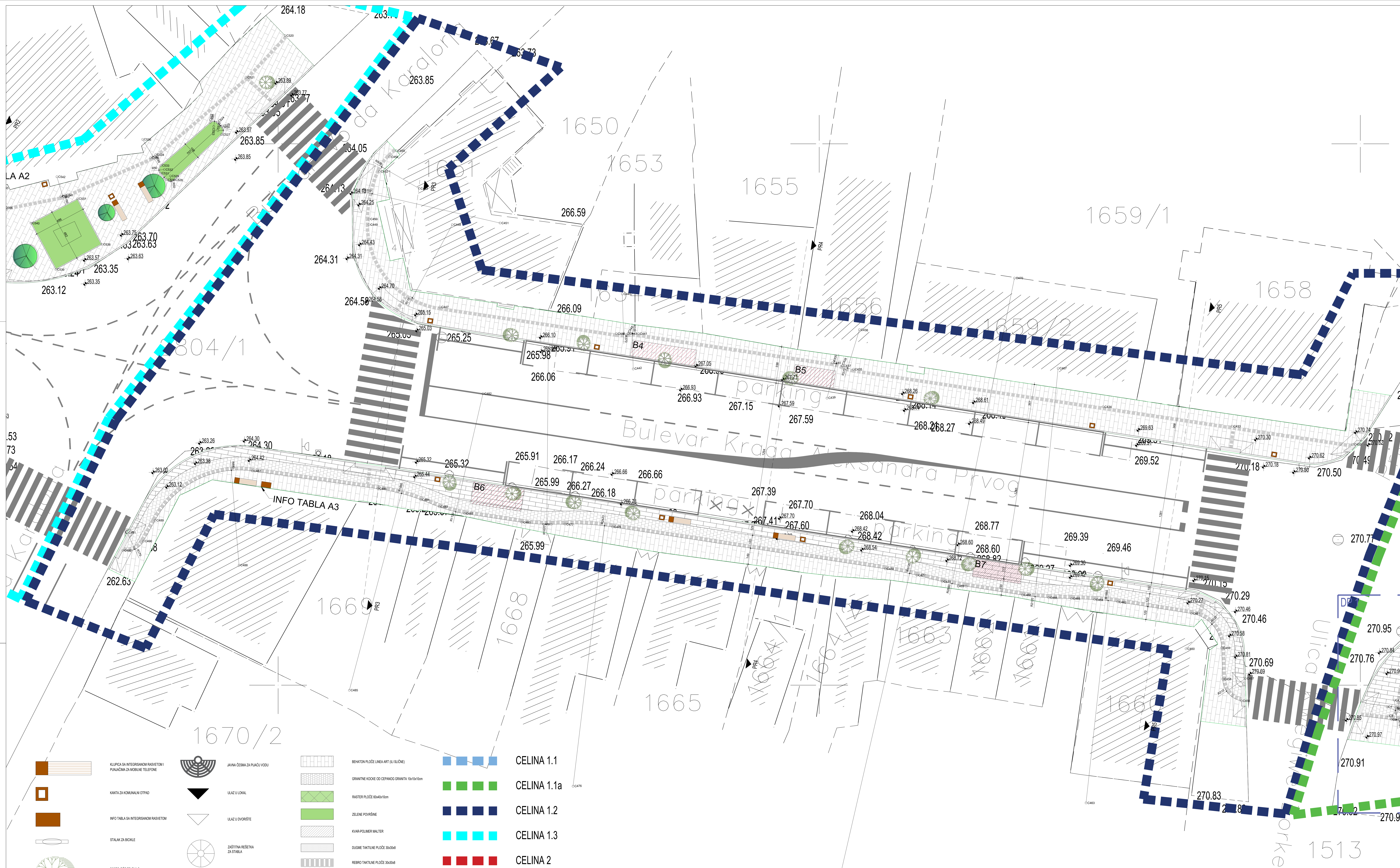

- | | | | | | | | |
|--|---|--|----------------------------|--|--|--|-------------|
| | KUPICA SA INTEGRISANOM RASVETOM I PUNJACIMA ZA MOBILNE TELEFONE | | JAVNA CESMA ZA PUNJAK VODU | | BOVATNO PLOCE LINEAR ART (ILI SLICNE) | | CELINA 1.1 |
| | KANTA ZA KOMUNALNI OTPAD | | ULAZ U LOKAL | | GRANITNE KOCKE OD CEPANOG GRANITA 10x10x10cm | | CELINA 1.1a |
| | INFO TABLA SA INTEGRISANOM RASVETOM | | ULAZ U DVORISTE | | RASTER PLOCE 60x40x10cm | | CELINA 1.2 |
| | STALAK ZA BICIKLE | | ZASTITNA RESETKA ZA STABLA | | ZELENE POVRSHINE | | CELINA 1.3 |
| | POSTOJECE ZELENILO | | NOVOPROJEKTOVANO ZELENILO | | KVAR-POLIMER MALTER | | CELINA 2 |
| | | | | | DUGME TAKTILNE PLOCE 30x30x8 | | |
| | | | | | REBRLO TAKTILNE PLOCE 30x30x8 | | |
| | | | | | LOKACIJA ZA POSTAVLJANJE BASTE U ODOBILJENOM OBLASTI | | |
| | | | | | LOKACIJA ZA POSTAVLJANJE MONTAZNOG OBJEKTA | | |

investitor Opština Topola Bulevar Kraljice Aleksandra 101-9, Topola	izvođač Bulevar Kraljice Aleksandra 1 Rakovanićki pešački zone sa parkirnim mestima	opis BULEVAR KRALJICE ALEKSANDRE 1 IZVEDBENI PROJEKAT ZA IZVOĐENJE CELINA 1.2	datum JUL 2024.	razmera 1:500	list SITUACIONI PLAN CELINA 1.2
projekat teking architecture	projekat Nenadja Ranković, in. i. arh.	projekat Lazar Jović, op. arh.	projekat Lazar Jović, op. arh.	projekat Lazar Jović, op. arh.	projekat Lazar Jović, op. arh.



- | | | | | | | | |
|--|---|--|--------------------------------|--|--|--|--------------|
| | KUPCIŠKA INTEGRISANO RASVJETOM
PULUČANJA ZA MOBILNE TELEFONE | | JAVNA ČESMA ZA PUNUJ VODU | | BEHATON PLOČE LINEARNE ART (U BLOKOV) | | CELINA 1.1 |
| | KARTA ZA KOMUNALNI OTPAD | | ULAZ U LOKAL | | GRANITNE KOCKE OD ČEPANOG GRANITA 10x10x10cm | | CELINA 1.1.a |
| | INFO TABLA SA INTEGRISANOM RASVJETOM | | ULAZ U DVORŠTE | | TRASTER PLOČE 60x60x20mm | | CELINA 1.2 |
| | STALAK ZA BIKALE | | ZASTITNA REŠETKA
ZA STALAKA | | ZELENE POVRŠINE | | CELINA 1.3 |
| | PORTIČERJE ZELENILO | | | | KVADR POLIMER VALTER | | CELINA 2 |
| | NOVOPROJEKTOVANO ZELENILO | | | | DUGME TAKTILNE PLOČE SIKOVIS | | |
| | | | | | REBRLO TAKTILNE PLOČE SIKOVIS | | |
| | | | | | LOKUCIJA ZA POSTAVLJANJE BASTE
UGOSTITELJSKOG OBJEKTA | | |
| | | | | | LOKUCIJA ZA POSTAVLJANJE MONTAZNOG
OBJEKTA | | |

Investitor: Odborje Topola
 Gradnja: Odborje Topola
 Izvođač: Odborje Topola
 Projektant: teping
 Arhitektura: teping
 Inženjering: teping
 Datum: 2024.07.20
 Skala: 1:300
 Status: PROJEKAT ZA DVORŠTE

SGLAVNA SVESKA
 SITUACIONI PLAN
 CELINA 1.3

KATASTARSKO TOPOGRAFSKI PLAN
dela k.p.2804/1, k.p.2807/1 i k.p.2812, K.O. Topola Varof

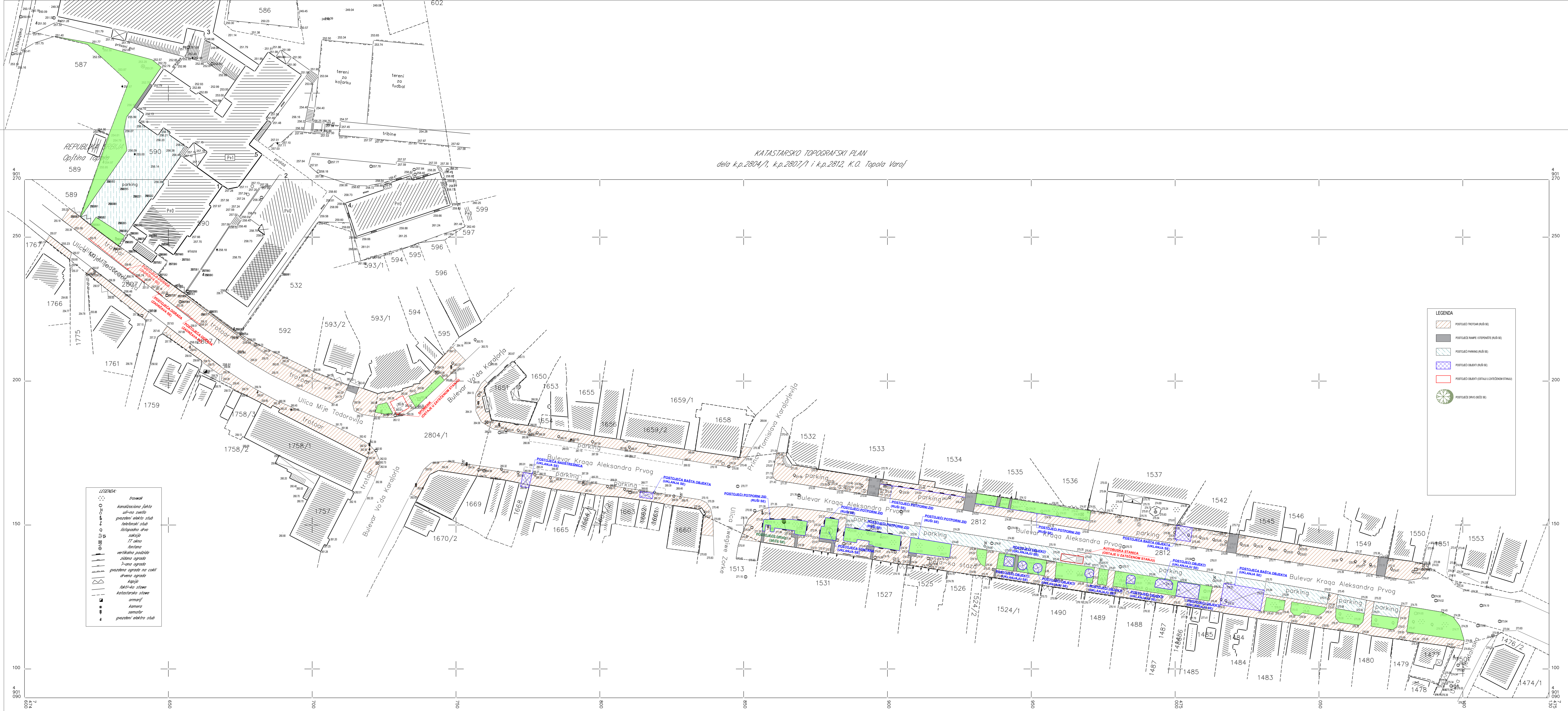

LEGENDA:

- travnjak
- kamoličnjakova livada
- ulovna svetla
- građevinski objekti stub
- televizijski stub
- listopadna drve
- akacija
- 17. vrsta
- decidna
- vertikalna podoba
- odena ograda
- trava ograda
- građevna ograda na cesti
- drvena ograda
- kapje
- laka-ka stave
- katastarski stave
- ostrog
- kamera
- samofar
- građevni elektro stub

LEGENDA

- POSTOJEĆI PROJEKTI (RUSI SE)
- POSTOJEĆI PARNI I TERENI (RUSI SE)
- POSTOJEĆI PARNI (RUSI SE)
- POSTOJEĆI OBJEKTI (RUSI SE)
- POSTOJEĆI OBJEKTI (OSTAJU U DATIČENOM STANJU)
- POSTOJEĆE DRVO (RUSI SE)

Datum:
17.08.2021. godine

RAZMERA 1 : 500

Teritorija:
BG-Geo Topola

investitor	Opština Topola, Bulevar kralja Aleksandra 1 br 9, Topola	objekat	Bulevar kralja Aleksandra 1 Rekonstrukcija pešačke zone sa parternim uređenjem	oznaka-naziv dela projekta	0 - GLASNA SVJE
odgovorni projektant		projektant	Nemanja Radelović, m.l.a.	vrsta tehničke dokumentacije	PZI-PROJEKAT ZA IZVOĐENJE
projektant	Stevica Kandić, dipl. inž. arh. licenca br. 300 MS52 13	projektant	Lazar Jević, arh. arh.	crtež	šema rušenja
projektant	teking architecture ulica Vukova Karadžića br. 35 18000 Naš, Srepa +381 91 244 425 e-mail: tekingarh@gmail.com	projektant	Lazar Minenović, m.l.a.	datum:	Jul 2024.
projektant		projektant	Sanja Icković, m.l.a.	razmera:	1:500
		projektant		crtež by:	BB1
				www:	teking.rs

Koordinate detaljnih tačaka za obeležavanje popločanih površina u parteru

oznaka	X	Y
C222	7475056.433	4901117.805
C223	7475061.24	4901115.952
C224	7475062.319	4901118.751
C225	7475065.24	4901118.065
C226	7475065.377	4901118.65
C227	7475061.263	4901114.657
C228	7475062.775	4901118.577
C229	7475062.12	4901114.427
C230	7475070.739	4901117.119
C231	7475068.305	4901117.69
C232	7475069.673	4901123.205
C233	7475070.922	4901114.624
C234	7475075.632	4901114.971
C235	7475075.522	4901116.468
C236	7475077.004	4901116.235
C237	7475077.903	4901121.97
C238	7475081.902	4901121.445
C239	7475080.966	4901115.45
C240	7475083.684	4901115.027
C241	7475083.269	4901112.307
C242	7475086.4	4901114.601
C243	7475089.362	4901114.167
C244	7475089.819	4901117.127
C245	7475092.335	4901113.721
C246	7475095.3	4901113.261
C247	7475094.848	4901110.293
C248	7475100.286	4901109.443
C249	7475086.054	4901134.793
C250	7475085.118	4901133.327
C251	7475082.522	4901136.17
C252	7475082.233	4901132.329
C253	7475068.778	4901134.142
C254	7475069.086	4901135.965
C255	7475067.417	4901135.167
C256	7475070.751	4901136.097
C257	7475071.288	4901136.942
C258	7475070.3	4901137.096
C259	7475070.597	4901138.992
C260	7475066.538	4901137.004
C261	7475064.598	4901136.077
C262	7475064.931	4901138.201
C263	7475064.04	4901135.471
C264	7475063.408	4901136.681
C265	7475062.079	4901135.986
C266	7475062.306	4901137.469
C267	7475057.351	4901138.228
C268	7475057.2	4901137.239
C269	7475056.493	4901137.946
C270	7475055.888	4901137.339
C271	7475053.351	4901137.728
C272	7475052.954	4901138.488
C273	7475052.067	4901138.025
C274	7475052.219	4901139.014
C275	7475049.026	4901139.503
C276	7475048.875	4901138.514
C277	7475048.168	4901139.222
C278	7475047.561	4901138.615
C279	7475045.063	4901138.997
C280	7475044.665	4901139.758
C281	7475043.779	4901139.295
C282	7475043.931	4901140.284
C283	7475028.306	4901142.677
C284	7475028.079	4901141.194
C285	7475027.018	4901142.255

oznaka	X	Y
C286	7475026.053	4901141.29
C287	7475027.747	4901144.02
C288	7475027.414	4901141.896
C289	7475025.844	4901143.365
C290	7475024.375	4901141.795
C291	7475023.024	4901143.058
C292	7475022.735	4901141.231
C293	7474999.347	4901144.935
C294	7474999.637	4901146.762
C295	7474997.966	4901145.967
C296	7474997.163	4901147.657
C297	7474995.221	4901146.734
C298	7474995.558	4901148.857
C299	7474996.657	4901145.943
C300	7474996.15	4901146.915
C301	7474994.82	4901146.22
C302	7474995.056	4901147.701
C303	7474988.474	4901148.747
C304	7474988.239	4901147.265
C305	7474987.178	4901148.326
C306	7474986.95	4901148.098
C307	7474980.479	4901149.126
C308	7474980.32	4901149.429
C309	7474978.991	4901148.735
C310	7474979.226	4901150.216
C311	7474978.543	4901150.325
C312	7474978.307	4901148.843
C313	7474977.247	4901149.904
C314	7474976.487	4901149.135
C315	7474978.421	4901151.579
C316	7474978.084	4901149.456
C317	7474976.517	4901150.928
C318	7474975.25	4901149.579
C319	7474973.902	4901150.846
C320	7474973.615	4901149.019
C321	7474970.712	4901154.955
C322	7474970.329	4901152.288
C323	7474969.336	4901152.429
C324	7474969.191	4901151.441
C325	7474963.024	4901150.682
C326	7474963.311	4901152.51
C327	7474961.64	4901151.724
C328	7474961.713	4901152.795
C329	7474960.749	4901154.67
C330	7474959.033	4901153.788
C331	7474959.331	4901155.695
C332	7474960.648	4901153.8
C333	7474958.707	4901152.877
C334	7474959.039	4901155.001
C335	7474960.218	4901151.693
C336	7474959.383	4901153.317
C337	7474958.494	4901152.86
C338	7474958.648	4901153.848
C339	7474958.465	4901153.876
C340	7474958.35	4901153.135
C341	7474957.819	4901153.666
C342	7474956.977	4901152.824
C343	7474954.935	4901153.143
C344	7474954.39	4901154.202
C345	7474953.723	4901153.859
C346	7474953.839	4901154.6
C347	7474953.637	4901154.632
C348	7474953.521	4901153.891
C349	7474952.991	4901154.421

oznaka	X	Y
C350	7474952.149	4901153.579
C351	7474949.511	4901153.992
C352	7474948.966	4901155.051
C353	7474948.299	4901154.708
C354	7474948.415	4901155.449
C355	7474948.368	4901155.457
C356	7474948.137	4901153.975
C357	7474947.076	4901155.035
C358	7474945.964	4901153.924
C359	7474948.213	4901156.695
C360	7474947.881	4901154.571
C361	7474946.314	4901156.043
C362	7474944.741	4901154.369
C363	7474943.392	4901155.636
C364	7474943.098	4901153.809
C365	7474946.411	4901157.716
C366	7474946.527	4901158.457
C367	7474945.799	4901158.653
C368	7474944.21	4901157.349
C369	7474943.697	4901157.432
C370	7474943.184	4901157.516
C371	7474942.938	4901155.997
C372	7474943.451	4901155.914
C373	7474943.965	4901155.831
C374	7474941.137	4901156.892
C375	7474941.409	4901157.59
C376	7474942.149	4901157.471
C377	7474942.219	4901157.883
C378	7474941.831	4901157.897
C379	7474941.97	4901158.229
C380	7474939.747	4901158.578
C381	7474939.791	4901158.207
C382	7474939.462	4901158.364
C383	7474939.433	4901158.192
C384	7474940.175	4901158.075
C385	7474939.901	4901157.374
C386	7474937.988	4901158.3
C387	7474937.505	4901158.419
C388	7474937.581	4901158.918
C389	7474931.406	4901159.886
C390	7474931.329	4901159.394
C391	7474930.836	4901159.477
C392	7474930.667	4901158.496
C393	7474931.653	4901158.326
C394	7474931.498	4901157.337
C395	7474936.157	4901156.613

oznaka	X	Y
C396	7474936.388	4901158.097
C397	7474937.84	4901157.723
C398	7474927.291	4901156.361
C399	7474927.585	4901158.187
C400	7474925.914	4901157.395
C401	7474925.113	4901159.083
C402	7474923.171	4901158.162
C403	7474923.509	4901160.285
C404	7474924.601	4901157.358
C405	7474924.095	4901158.349
C406	7474922.744	4901157.646
C407	7474922.993	4901159.148
C408	7474917.053	4901160.085
C409	7474916.897	4901159.097
C410	7474916.19	4901159.804
C411	7474915.763	4901159.377
C412	7474910.103	4901160.27
C413	7474909.828	4901160.807
C414	7474908.938	4901160.353
C415	7474909.094	4901161.339
C416	7474900.579	4901162.683
C417	7474900.343	4901161.204
C418	7474899.285	4901162.262
C419	7474898.498	4901161.475
C420	7474890.455	4901162.786
C421	7474889.994	4901163.694
C422	7474888.656	4901163.016
C423	7474888.892	4901164.497
C424	7474872.305	4901167.142
C425	7474872.069	4901165.661
C426	7474871.008	4901166.721
C427	7474870.356	4901166.021
C428	7474892.243	4901165.263
C429	7474864.961	4901169.606
C430	7474864.332	4901165.487
C431	7474860.978	4901170.24
C432	7474849.288	4901172.241
C433	7474838.152	4901173.915
C434	7474826.226	4901175.709
C435	7474803.165	4901179.177
C436	7474803.715	4901182.836
C437	7474802.135	4901179.491
C438	7474802.124	4901179.496
C439	7474800.714	4901176.512
C440	7474801.205	4901179.776
C441	7474783.303	4901182.468

investitor	objekat	oznaka-naziv dela projekta
Opština Topola, Bulevar kralja Aleksandra I br.9, Topola	Bulevar kralja Aleksandra I Rekonstrukcija pešačke zone sa parternim uređenjem	0 - GLAVNA SVESKA
 ulica Vožda Karadorda br. 39,18000 Niš, Srbija +381 18 240 426 e-mail: tekingoffice@gmail.com	odgovorni projektant	vrsta tehničke dokumentacije
	Slaviša Kondić, dipl. inž. arh. licenca br. 300 M552 13	PZI-PROJEKAT ZA IZVOĐENJE
	projektant	crtež koordinate detaljnih tačaka
	projektant	
	projektant	
projektant		
projektant	datum: Jul 2024.	razmera:
projektant		crtež br.K02

Koordinate detaljnih tačaka za obeležavanje popločanih površina u parteru

oznaka	X	Y
C442	7474782.813	4901179.205
C443	7474782.347	4901182.472
C444	7474782.326	4901182.469
C445	7474781.804	4901186.132
C446	7474781.255	4901182.474
C447	7474764.948	4901184.925
C448	7474766.093	4901192.54
C449	7474758.393	4901192.54
C450	7474758.393	4901193.052
C451	7474770.509	4901192.687
C452	7474759.36	4901197.445
C453	7474763.039	4901195.875
C454	7474760.308	4901198.798
C455	7474760.917	4901199.367
C456	7474839.107	4901148.557
C457	7474839.383	4901150.619
C458	7474837.283	4901150.565
C459	7474837.189	4901153.443
C460	7474833.891	4901153.362
C461	7474834.404	4901156.62
C462	7474827.583	4901157.696
C463	7474824.653	4901139.127
C464	7474825.441	4901157.91
C465	7474823.319	4901157.999
C466	7474821.196	4901158.087
C467	7474822.075	4901179.269
C468	7474818.78	4901158.326
C469	7474813.567	4901159.146
C470	7474818.043	4901187.598
C471	7474811.364	4901159.581
C472	7474809.028	4901160.152
C473	7474801.368	4901129.909
C474	7474806.102	4901160.746
C475	7474780.911	4901164.614
C476	7474777.253	4901140.663
C477	7474776.502	4901164.88
C478	7474775.226	4901164.86
C479	7474774.969	4901181.059
C480	7474772.522	4901165.043
C481	7474767.236	4901165.85
C482	7474768.927	4901176.923
C483	7474764.884	4901166.477
C484	7474763.186	4901167.13
C485	7474756.58	4901149.531
C486	7474759.22	4901168.143
C487	7474747.625	4901169.788
C488	7474746.39	4901161.076
C489	7474738.627	4901165.221
C490	7474737.554	4901163.297
C491	7474736.056	4901164.1
C492	7474735.649	4901162.448
C493	7474722.49	4901169.212
C494	7474721.227	4901169.866
C495	7474722.24	4901171.821
C496	7474720.257	4901172.776
C497	7474720.386	4901173.041
C498	7474719.666	4901173.39
C499	7474720.03	4901174.101
C500	7474718.593	4901174.811
C501	7474719.917	4901177.166
C502	7474717.513	4901178.395
C503	7474717.725	4901178.81
C504	7474706.352	4901180.909
C505	7474691.997	4901189.399
C506	7474681.133	4901194.573

oznaka	X	Y
C507	7474666.647	4901204.814
C508	7474656.653	4901211.2
C509	7474649.591	4901217.02
C510	7474648.96	4901217.46
C511	7474642.008	4901222.689
C512	7474644.283	4901227.485
C513	7474640.558	4901223.712
C514	7474639.921	4901224.341
C515	7474636.619	4901220.998
C516	7474639.485	4901224.722
C517	7474622.173	4901238.044
C518	7474615.873	4901243.166
C519	7474607.977	4901249.394
C520	7474750.628	4901210.004
C521	7474747.024	4901206.153
C522	7474743.719	4901201.973
C523	7474744.047	4901201.595
C524	7474744.398	4901201.951
C525	7474744.783	4901201.572
C526	7474744.432	4901201.216
C527	7474744.777	4901200.854
C528	7474740.397	4901196.666
C529	7474740.051	4901197.028
C530	7474739.688	4901196.683
C531	7474739.12	4901197.283
C532	7474739.488	4901197.627
C533	7474739.154	4901198.004
C534	7474738.679	4901199.003
C535	7474737.476	4901200.41
C536	7474738.214	4901198.712
C537	7474731.465	4901194.931
C538	7474733.721	4901190.713
C539	7474729.459	4901188.395
C540	7474727.161	4901192.675
C541	7474730.295	4901195.263
C542	7474729.557	4901196.96
C543	7474729.916	4901195.144
C544	7474724.66	4901194.1
C545	7474724.287	4901195.916
C546	7474723.906	4901194.104
C547	7474721.183	4901194.674
C548	7474720.015	4901191.695
C549	7474722.935	4901190.387
C550	7474721.891	4901188.056
C551	7474720.38	4901192.626
C552	7474720.015	4901191.695
C553	7474720.927	4901191.287
C554	7474719.956	4901189.117
C555	7474716.622	4901190.136
C556	7474717.148	4901191.858
C557	7474715.473	4901192.516
C558	7474716.166	4901194.279
C559	7474706.241	4901195.299
C560	7474706.488	4901195.846
C561	7474705.576	4901196.257
C562	7474705.986	4901197.169
C563	7474702.12	4901198.909
C564	7474701.71	4901197.997
C565	7474700.798	4901198.408
C566	7474700.552	4901197.861
C567	7474697.121	4901204.114
C568	7474704.37	4901222.593
C569	7474696.376	4901204.424
C570	7474695.033	4901200.364
C571	7474695.414	4901201.21

oznaka	X	Y
C572	7474694.046	4901201.826
C573	7474694.641	4901203.203
C574	7474680.249	4901209.416
C575	7474679.853	4901208.498
C576	7474679.037	4901209.076
C577	7474676.452	4901213.19
C578	7474678.405	4901217.629
C579	7474675.538	4901213.717
C580	7474644.688	4901236.331
C581	7474614.558	4901258.417
C582	7474619.547	4901257.022
C583	7474623.059	4901254.291
C584	7474623.63	4901255.14
C585	7474625.705	4901253.746
C586	7474627.133	4901255.798
C587	7474633.42	4901251.424
C588	7474650.554	4901276.05
C589	7474646.449	4901278.906
C590	7474647.363	4901280.218
C591	7474649.415	4901278.79
C592	7474650.843	4901280.842
C593	7474654.497	4901278.3
C594	7474637.83	4901284.902
C595	7474637.501	4901285.131
C596	7474640.574	4901289.548
C597	7474635.264	4901290.415
C598	7474636.814	4901299.903
C599	7474642.735	4901298.936
C600	7474637.703	4901302.203
C601	7474638.701	4901299.334
C602	7474642.224	4901297.047
C603	7474638.079	4901297.724
C604	7474637.701	4901295.407
C605	7474638.886	4901294.592
C606	7474626.408	4901268.485
C607	7474630.512	4901265.63
C608	7474630.259	4901265.266
C609	7474628.206	4901266.693
C610	7474626.779	4901264.641
C611	7474625.468	4901265.553

investitor	objekat	oznaka-naziv dela projekta	
Opština Topola, Bulevar kralja Aleksandra I br.9, Topola	Bulevar kralja Aleksandra I Rekonstrukcija pešačke zone sa parternim uređenjem	0 - GLAVNA SVESKA	
 ulica Vožda Karadorda br. 39, 18000 Niš, Srbija +381 18 240 426 e-mail: tekingoffice@gmail.com	odgovorni projektant	vrsta tehničke dokumentacije	
	Slaviša Kondić, dipl. inž. arh. licenca br. 300 M552 13	PZI-PROJEKAT ZA IZVOĐENJE	
	projektant Nemanja Randelović, m.i.a.	crtež koordinate detaljnih tačaka	
	projektant Lazar Jović, aps. arh.		
	projektant Lazar Milentijević, m.i.a.		
projektant Sofija Ickovski, m.i.a.			
projektant	datum: Jul 2024.	razmera:	crtež br.K03

Koordinate detaljnih tačaka za obeležavanje parking površina u parteru

oznaka	X	Y
P1	7474868.591	4901155.93
P2	7474873.553	4901155.313
P3	7474867.952	4901150.789
P4	7474872.915	4901150.172
P5	7474887.303	4901153.335
P6	7474893.623	4901152.325
P7	7474903.496	4901150.749
P8	7474886.486	4901148.22
P9	7474892.806	4901147.211
P10	7474902.717	4901145.628
P11	7474908.452	4901149.957
P12	7474907.632	4901144.842
P13	7474918.326	4901148.375
P14	7474917.506	4901143.26
P15	7474922.177	4901147.758
P16	7474921.36	4901142.664
P17	7474934.237	4901145.847
P18	7474933.427	4901140.73
P19	7474953.991	4901142.718
P20	7474953.181	4901137.602
P21	7474973.382	4901139.604
P22	7474972.59	4901134.485
P23	7474980.794	4901138.457
P24	7474980.001	4901133.338
P25	7474983.264	4901138.075
P26	7474982.472	4901132.955
P27	7474990.676	4901136.927
P28	7474989.884	4901131.808
P29	7474997.562	4901135.861
P30	7474996.77	4901130.742
P31	7475009.915	4901133.949
P32	7475009.123	4901128.83
P33	7475014.339	4901133.18
P34	7475013.5	4901128.067
P35	7475029.141	4901130.748
P36	7475028.301	4901125.636
P37	7475032.29	4901130.231
P38	7475031.479	4901125.031
P39	7475037.218	4901129.379
P40	7475036.42	4901124.26
P41	7475041.062	4901128.711
P42	7475040.257	4901123.551
P43	7475050.916	4901127
P44	7475050.111	4901121.84
P45	7475056.68	4901125.881
P46	7475055.477	4901120.758
P47	7475066.49	4901123.913
P48	7475065.287	4901118.791
P49	7475064.978	4901133.417
P50	7475062.711	4901134.776
P51	7475063.907	4901135.465
P52	7475062.914	4901136.141
P53	7475027.114	4901140.229
P54	7475027.329	4901141.592
P55	7475026.138	4901141.205
P56	7475024.544	4901139.611
P57	7474997.602	4901143.875
P58	7474995.328	4901145.248
P59	7474996.551	4901145.887
P60	7474995.531	4901146.613
P61	7474978.321	4901147.84
P62	7474977.538	4901148.074
P63	7474977.754	4901149.439
P64	7474976.563	4901149.05

oznaka	X	Y
P65	7474974.981	4901147.468
P66	7474961.138	4901149.642
P67	7474958.884	4901151.007
P68	7474960.111	4901151.638
P69	7474959.096	4901152.371
P70	7474947.025	4901152.863
P71	7474947.24	4901154.226
P72	7474946.049	4901153.839
P73	7474944.462	4901152.252
P74	7474925.514	4901155.308
P75	7474923.265	4901156.675
P76	7474924.494	4901157.303
P77	7474923.481	4901158.038
P78	7474899.559	4901160.415
P79	7474899.774	4901161.779
P80	7474898.583	4901161.391
P81	7474896.999	4901159.807
P82	7474891.363	4901160.727
P83	7474889.119	4901162.101
P84	7474890.35	4901162.725
P85	7474889.336	4901163.464
P86	7474871.344	4901164.936
P87	7474871.561	4901166.299
P88	7474870.368	4901165.912
P89	7474868.788	4901164.331
P90	7474705.106	4901193.069
P91	7474706.083	4901195.239
P92	7474699.635	4901195.532
P93	7474700.612	4901197.702
P94	7474693.898	4901198.136
P95	7474694.876	4901200.307
P96	7474679.079	4901208.91
P97	7474677.699	4901206.978
P98	7474675.648	4901208.429
P99	7474677.045	4901210.356
P100	7474662.53	4901221.001
P101	7474661.117	4901219.086

Koordinate detaljnih tačaka za obeležavanje pozicije stepeništa u parteru

oznaka	X	Y
S1	7474856.204	4901146.248
S2	7474855.91	4901144.1
S3	7474857.15	4901146.521
S4	7474856.799	4901143.962
S5	7474870.23	4901144.55
S6	7474869.926	4901141.927
S7	7474871.109	4901144.317
S8	-1670.03516	161.6643116
S9	7474880.209	4901143.348
S10	7474881.602	4901142.519
S11	7474879.756	4901140.404
S12	7474881.24	4901140.179
S13	7474893.982	4901140.838
S14	7474895.168	4901140.656
S15	7474893.584	4901138.258
S16	7474894.77	4901138.072
S17	7474908.034	4901138.692
S18	7474908.928	4901138.584
S19	7474907.625	4901135.998
S20	7474908.514	4901135.861
S21	7474937.57	4901134.008
S22	7474937.866	4901133.963
S23	7474937.224	4901131.732
S24	7474937.52	4901131.687
S25	7474639.838	4901301.085
S26	7474637.825	4901302.392
S27	7474645.882	4901310.395
S28	7474643.898	4901311.748

investitor	objekat	oznaka-naziv dela projekta
Opština Topola, Bulevar kralja Aleksandra I br.9, Topola	Bulevar kralja Aleksandra I Rekonstrukcija pešačke zone sa parternim uređenjem	0 - GLAVNA SVESKA
 ulica Vožda Karadorda br. 39, 18000 Niš, Srbija +381 18 240 426 e-mail: tekingoffice@gmail.com	odgovorni projektant	vrsta tehničke dokumentacije
	Slaviša Kondić, dipl. inž. arh. licenca br. 300 M552 13	PZI-PROJEKAT ZA IZVOĐENJE
	projektant Nemanja Randelović, m.i.a.	koordinata detaljnih tačaka datum: Jul 2024. razmera: crtež br.K04
	projektant Lazar Jović, aps. arh.	
	projektant Lazar Milentijević, m.i.a.	
projektant Sofija Ickovski, m.i.a.		

Koordinate detaljnih tačaka za obeležavanje pozicije rampe za invalide u parteru

oznaka	X	Y
R1	7474856.054	4901148.546
R2	7474857.666	4901147.196
R3	7474855.899	4901146.449
R4	7474859.53	4901148.569
R5	7474858.186	4901149.69
R6	7474860.121	4901150.215
R7	7474859.936	4901148.423
R8	7474860.528	4901150.068
R9	7474861.633	4901148.821
R10	7474862.67	4901147.489
R11	7474860.818	4901147.05
R12	7474862.202	4901145.644
R13	7474862.73	4901146.349
R14	7474864.047	4901146.33
R16	7474864.205	4901146.908
R17	7474864.388	4901147.433
R18	7474863.865	4901145.293
R19	7474866.301	4901146.347
R20	7474862.613	4901149.025
R21	7474861.545	4901149.099
R22	7474862.738	4901150.086
R23	7474865.123	4901148.728
R24	7474865.248	4901149.789
R25	7474866.083	4901148.257
R26	7474867.309	4901147.008
R27	7474865.785	4901147.87
R28	7474867.2	4901148.754
R29	7474868.103	4901147.056
R30	7474867.997	4901148.803
R31	7474869.707	4901147.757
R32	7474871.067	4901146.146
R33	7474869.469	4901145.43
R34	7474870.797	4901144.365
R35	7474871.918	4901149.289
R36	7474872.91	4901149.165
R37	7474872.041	4901150.281
R38	7474858.308	4901150.448
R39	7474856.836	4901150.86
R40	7474858.536	4901151.96
R41	7474878.482	4901148.436
R42	7474878.342	4901148.059
R43	7474878.106	4901148.574
R44	7474879.037	4901149.926
R45	7474877.349	4901150.553
R46	7474879.52	4901151.659
R47	7474879.605	4901149.768
R48	7474880.087	4901151.501
R49	7474881.399	4901149.639
R50	7474882.061	4901144.876
R51	7474879.866	4901145.033
R53	7474894.907	4901141.739
R54	7474893.387	4901143.848
R55	7474896.496	4901143.795
R56	7474892.767	4901141.429
R57	7474892.598	4901141.801
R58	7474892.685	4901141.037
R59	7474897.977	4901140.629
R60	7474898.221	4901140.945
R61	7474897.916	4901140.233
R62	7474900.509	4901142.477
R63	7474899.648	4901141.36
R64	7474900.297	4901141.084
r65	7474900.12	4901139.895
R66	7474908.74	4901138.826

oznaka	X	Y
R67	7474912.89	4901138.397
R68	7474912.832	4901139.145
R69	7474913.613	4901138.597
R70	7474913.334	4901138.394
R71	7474913.402	4901138.04
R72	7474913.68	4901138.354
R73	7474915.522	4901136.909
R74	7474915.447	4901136.415
R75	7474915.025	4901136.863
R76	7474915.451	4901137.476
R77	7474914.618	4901136.826
R78	7474915.345	4901138.839
R79	7474914.847	4901138.793
R80	7474915.306	4901139.337
R81	7474915.855	4901138.979
R82	7474915.824	4901139.376
R83	7474916.251	4901138.919
R84	7474915.859	4901136.352
R85	7474916.218	4901139.408
R86	7474916.124	4901140.605
R87	7474936.931	4901135.989
R88	7474936.573	4901134.844
R89	7474936.529	4901134.439
R90	7474936.649	4901134.82
R91	7474936.187	4901134.645
R92	7474936.465	4901134.477
R93	7474936.106	4901134.511
R94	7474936.247	4901134.21
R95	7474940.51	4901134.872
R96	7474940.153	4901133.727
R97	7475074.13	4901138.471
R98	7475073.568	4901134.308
R99	7475070.969	4901135.958
R100	7475071.425	4901138.869
R101	7475020.586	4901143.075
R102	7475021.573	4901142.919
R103	7475020.431	4901142.086
R104	7475019.331	4901143.272
R105	7475019.176	4901142.283
R106	7475018.342	4901143.427
R107	7475022.16	4901146.66
R108	7475018.912	4901147.058
R109	7474966.705	4901152.825
R110	7474966.557	4901151.834
R111	7474965.717	4901152.979
R112	7474966.109	4901155.477
R113	7474963.15	4901155.97
R114	7474962.165	4901153.009
R115	7474962.659	4901152.93
R116	7474962.087	4901152.521
R117	7474931.891	4901161.325
R118	7474930.507	4901157.57
R119	7474931.092	4901160.968
R120	7474929.818	4901157.902
R121	7474925.603	4901155.781
R122	7474927.674	4901159.201
R123	7474926.926	4901159.554
R124	7474927.21	4901161.232

investitor	objekat	oznaka-naziv dela projekta
Opština Topola, Bulevar kralja Aleksandra I br.9, Topola	Bulevar kralja Aleksandra I Rekonstrukcija pešačke zone sa parternim uređenjem	0 - GLAVNA SVESKA
 ulica Vožda Karadorda br. 39, 18000 Niš, Srbija +381 18 240 426 e-mail: tekingoffice@gmail.com	odgovorni projektant	vrsta tehničke dokumentacije
	Slaviša Kondić, dipl. inž. arh. licenca br. 300 M552 13	PZI-PROJEKAT ZA IZVOĐENJE
	projektant Nemanja Randelović, m.i.a.	koordinata detaljnih tačaka
	projektant Lazar Jović, aps. arh.	
	projektant Lazar Milentijević, m.i.a.	
projektant Sofija Ickovski, m.i.a.		
projektant	datum: Jul 2024.	razmera:
		crtež br.K05

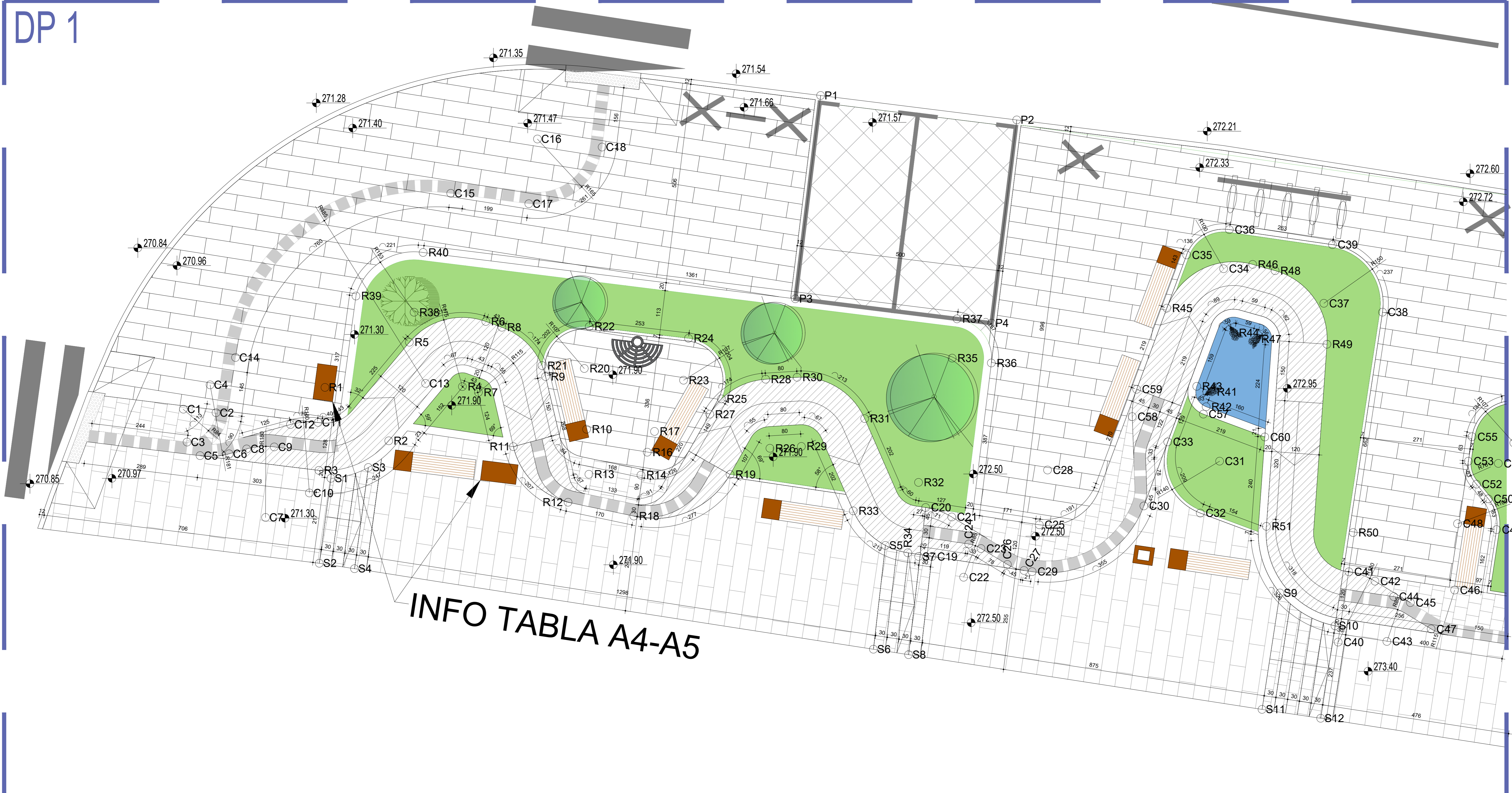

INFO TABLA A4-A5

	KLIPICA SA INTEGRISANOM RASVETOM I PUNJACIMA ZA MOBILNE TELEFONE		JAVNA CESMA ZA PIACU VODU		BEHATON PLOCE LINEA ART (ILI SLUCHE)
	KANTA ZA KOMUNALNI OTPAD		ULAZ U LOKAL		GRANITNE KOCKE OD CEPANOG GRANITA 10x10x10cm
	INFO TABLA SA INTEGRISANOM RASVETOM		ULAZ U DVORISTE		RASTER PLOCE 60x40x10cm
	STALAK ZA BICIKLE		ZASTITNA RESETKA ZA STABLA		KVAR POLIMER MALTER
	POSTOJECE ZELENLO				DUGME TAKTILNE PLOCE 30x30x8
	NOVOPROJEKTOVANO ZELENLO				REBRO TAKTILNE PLOCE 30x30x8

investitor Opština Topola, Bulevar kralja Aleksandra I br.5, Topola	objekat Bulevar kralja Aleksandra I Rekonstrukcija pešačke zone sa parketnim uređenjem	oznaka-naziv dela projekta 0 - GLAVNA SVESKA
odgovorni projektant Slaviša Kondić, dipl. inž. arh. licenca br. 300 M552 13	projektant Nemanja Randelević, m.i.a. Lazar Jović, aps. arh. Sofija Iakovski, m.i.a.	vrsta tehničke dokumentacije PZI-PROJEKAT ZA IZVOĐENJE osnova partera
 <small>ulica Vozda Kondebrice br. 38 18000 Niš, Srbija +381 18 240 426 e-mail: tekingoffice@gmail.com</small>		<small>datum: Jul 2024. razmera: 1:50 crtež br: DP1 www.teking.rs</small>

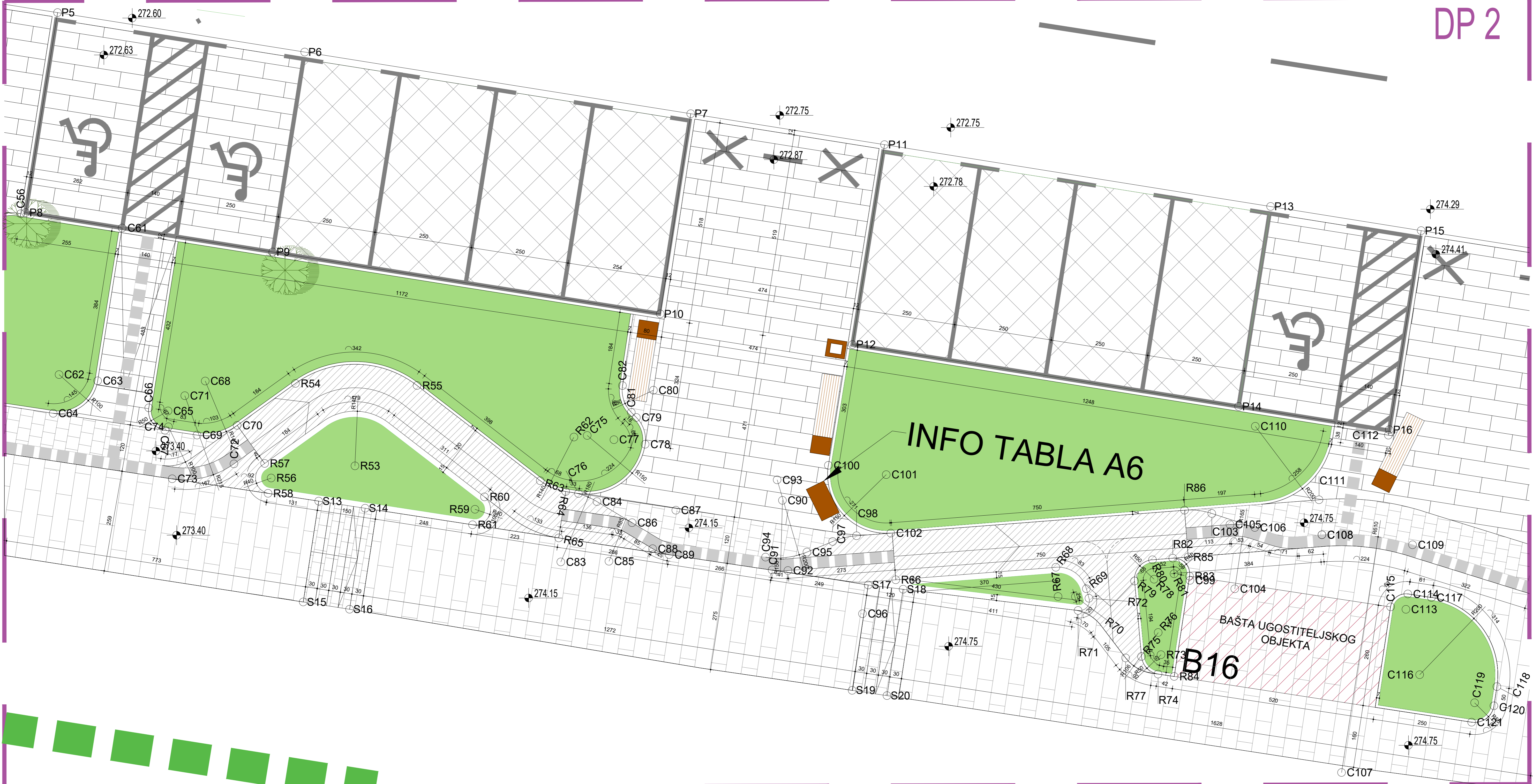
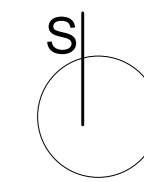

	KLIPICA SA INTEGRISANOM RASVETOM I PUNAČMA ZA MOBILNE TELEFONE		JAVNA ČESMA ZA PIAČU I VODU		BEHATON PLOČE LINEA ART (ILI SLIČNE)
	KANTA ZA KOMUNALNI OTPAD		ULAZ U LOKAL		GRANITNE KOCKE OD ČEPANOG GRANITA 10x10x10cm
	INFO TABLA SA INTEGRISANOM RASVETOM		ULAZ U DVORIŠTE		RASTER PLOČE 60x40x10cm
	STALAK ZA BICIKLE		ZASTITNA REŠETKA ZA STABLA		ZELENE POVRŠINE
	POSTOJEĆE ZELENLO				KVAR POLIMER MALTER
	NOVOPROJEKTOVANO ZELENLO				DUGME TAKTILNE PLOČE 30x30x8
					REBRU TAKTILNE PLOČE 30x30x8

investitor Opština Topola, Bulevar kralja Aleksandra I br.5, Topola	objekat Bulevar kralja Aleksandra I Rekonstrukcija pešačke zone sa parkirnim uređenjem	oznaka-naziv dela projekta 0 - GLAVNA SVESKA
odgovorni projektant Slaviša Kondić, dipl. inž. arh. licenca br. 300 M552 13	projektant Nemanja Randelević, m.i.a. Lazar Jović, aps. arh. Lazar Milentijević, m.i.a. Sofija Iakovski, m.i.a.	vrsta tehničke dokumentacije PZI-PROJEKAT ZA IZVOĐENJE
teking architecture ulica Vukova Kraljeva br. 38 18000 Niš, Srbija +381 18 240 426 e-mail: tekingoffice@gmail.com	datum: Jul 2024. razmera: 1:50 crtež br: DP2	DETALJ DP2 osnova partera

DP 3

S

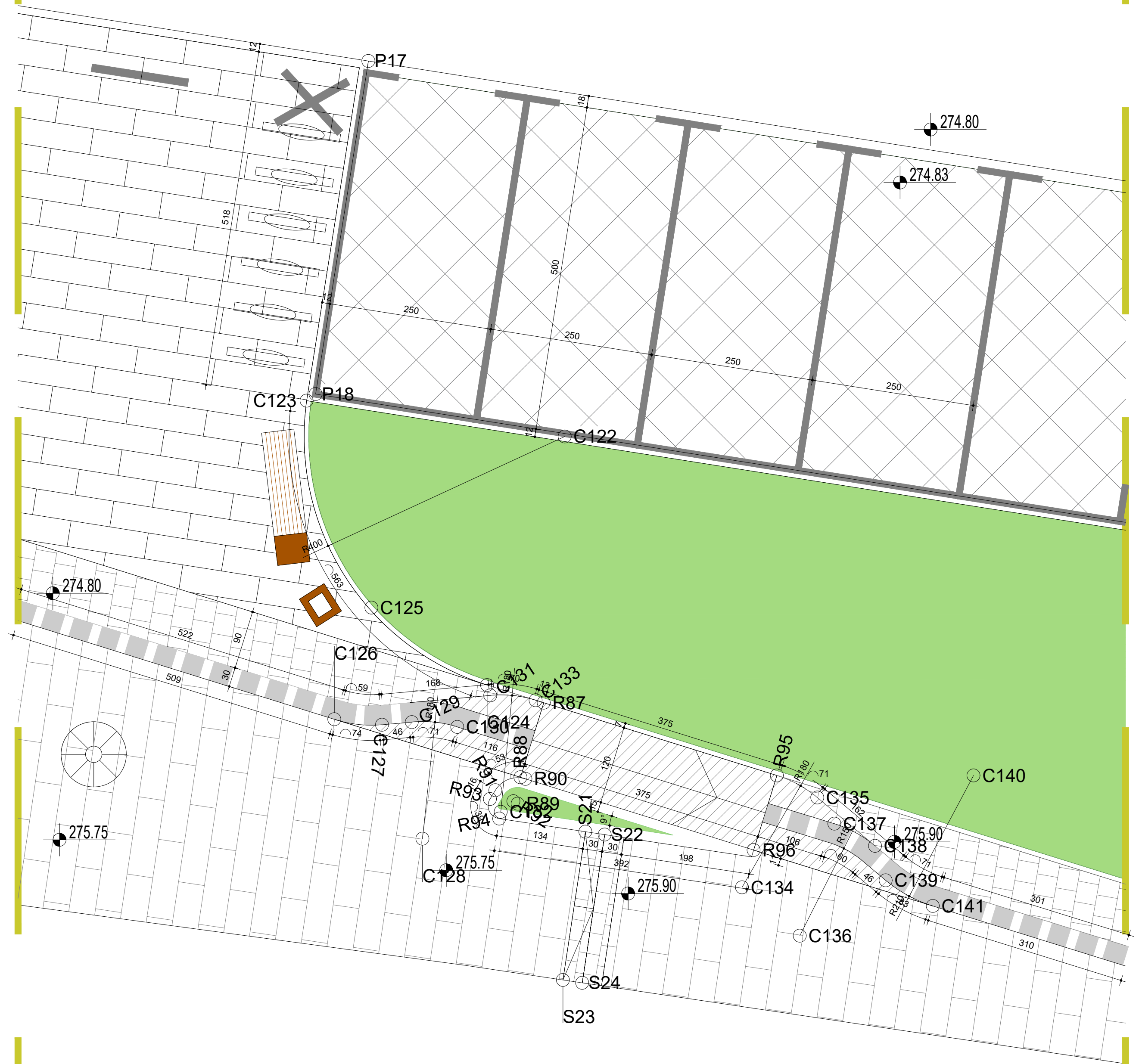

	KLUPIKA SA INTEGRISANOM RASVETOM I PUNJAČIMA ZA MOBILNE TELEFONE		JAVNA ČESMA ZA PIJAČU VODU		BEHATON PLOČE LINEA ART (ILI SLIČNE)
	KANTA ZA KOMUNALNI OTPAD		ULAZ U LOKAL		GRANITNE KOCKE OD CEPANOG GRANITA 10x10x10cm
	INFO TABLA SA INTEGRISANOM RASVETOM		ULAZ U DVORIŠTE		RASTER PLOČE 60x40x10cm
	STALAK ZA BICIKLE		ZAŠTITNA REŠETKA ZA STABLA		ZELENE POVRŠINE
	POSTOJEĆE ZELENILLO		NOVOPROJEKTOVANO ZELENILLO		KVAR-POLIMER MALTER
					DUGME TAKTILNE PLOČE 30x30x8
					REBRO TAKTILNE PLOČE 30x30x8

investitor	Opština Topola, Bulevar kralja Aleksandra I br.9, Topola	objekat	Bulevar kralja Aleksandra I Rekonstrukcija pešačke zone sa parternim uređenjem	oznaka-naziv dela projekta	0 - GLAVNA SVESKA
odgovorni projektant	Slaviša Kondić, dipl. inž. arh. licenca br. 300 M552 13	projektant	Nemanja Randelović, m.i.a.	vrsta tehničke dokumentacije	PZI-PROJEKAT ZA IZVOĐENJE
projektant	Lazar Jović, aps. arh.	projektant	Lazar Milentijević, m.i.a.	datum:	Jul 2024.
projektant	Sofija Ickovski, m.i.a.	projektant	Sofija Ickovski, m.i.a.	razmera:	1:50
				crtež br.:	DP3

teking
architecture

ulica Vožda Karadorda br. 39, 18000 Niš, Srbija
+381 18 240 426 e-mail: tekingoffice@gmail.com

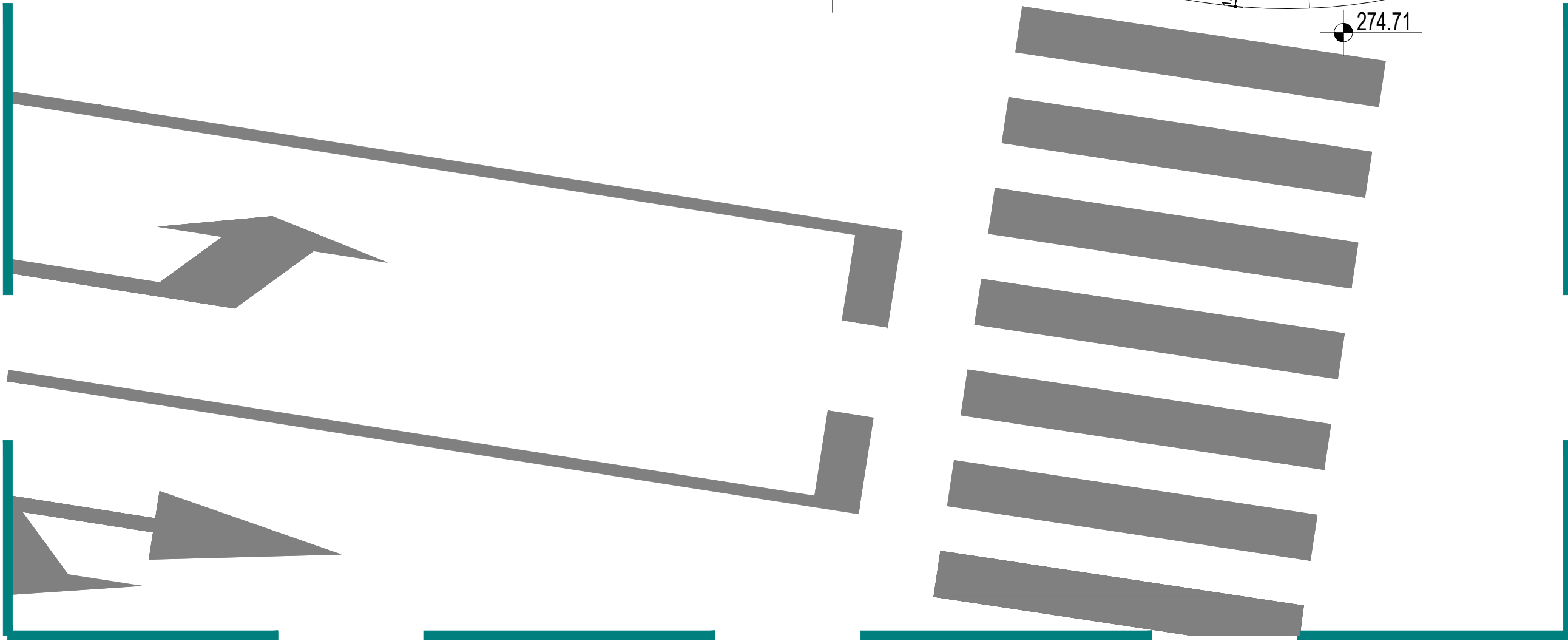
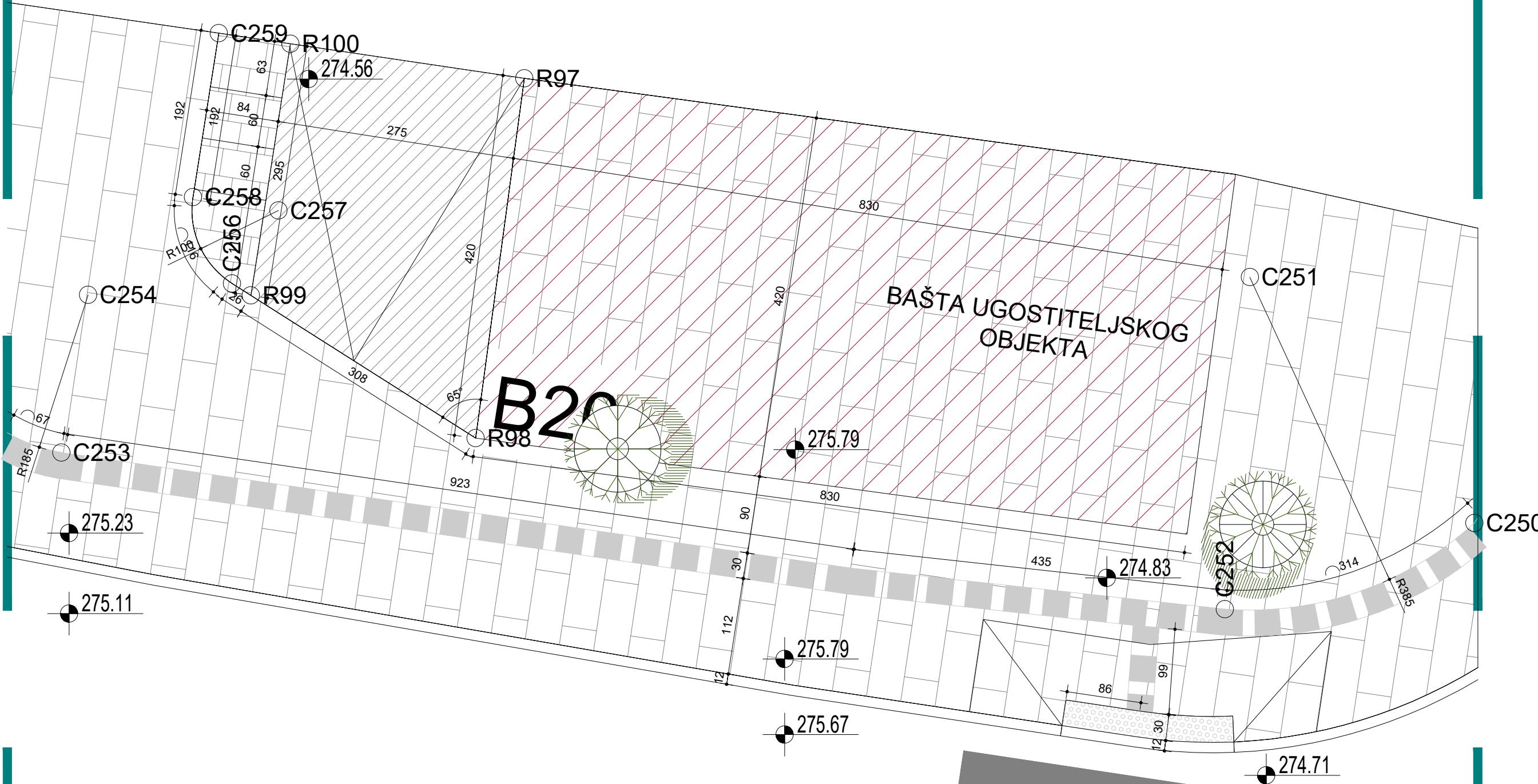

	KLUPICA SA INTEGRISANOM RASVETOM I PUNJAČIMA ZA MOBILNE TELEFONE		JAVNA ČESMA ZA PIJAČU VODU		BEHATON PLOČE LINEA ART (ILI SLIČNE)
	KANTA ZA KOMUNALNI OTPAD		ULAZ U LOKAL		GRANITNE KOCKE OD CEPANOG GRANITA 10x10x10cm
	INFO TABLA SA INTEGRISANOM RASVETOM		ULAZ U DVORIŠTE		RASTER PLOČE 60x40x10cm
	STALAK ZA BICIKLE		ZAŠTITNA REŠETKA ZA STABLA		ZELENE POVRŠINE
	POSTOJEĆE ZELENILLO				KVAR-POLIMER MALTER
	NOVOPROJEKTOVANO ZELENILLO				DUGME TAKTILNE PLOČE 30x30x8
					REBRO TAKTILNE PLOČE 30x30x8

investitor	Opština Topola, Bulevar kraja Aleksandra I br.9, Topola	objekat	Bulevar kraja Aleksandra I Rekonstrukcija pešačke zone sa parterim uređenjem	oznaka-naziv dela projekta	0 - GLAVNA SVESKA
 ulica Vožda Karadorda br. 39, 18000 Niš, Srbija +381 18 240 426 e-mail: tekingoffice@gmail.com	odgovorni projektant	Slaviša Kondić, dipl. inž. arh. licenca br. 300 M552 13	 projektant Nemanja Randelović, m.i.a. projektant Lazar Jović, aps. arh. projektant Lazar Milentijević, m.i.a. projektant Sofija Ickovski, m.i.a.	vrsta tehničke dokumentacije	PZI-PROJEKAT ZA IZVOĐENJE
	projektant	Nemanja Randelović, m.i.a.		crtež	DETALJ DP4 osnova partera
	projektant	Lazar Jović, aps. arh.			
	projektant	Lazar Milentijević, m.i.a.			
	projektant	Sofija Ickovski, m.i.a.			
		datum:	Jul 2024.	razmera:	1:50
				crtež br.:	DP4

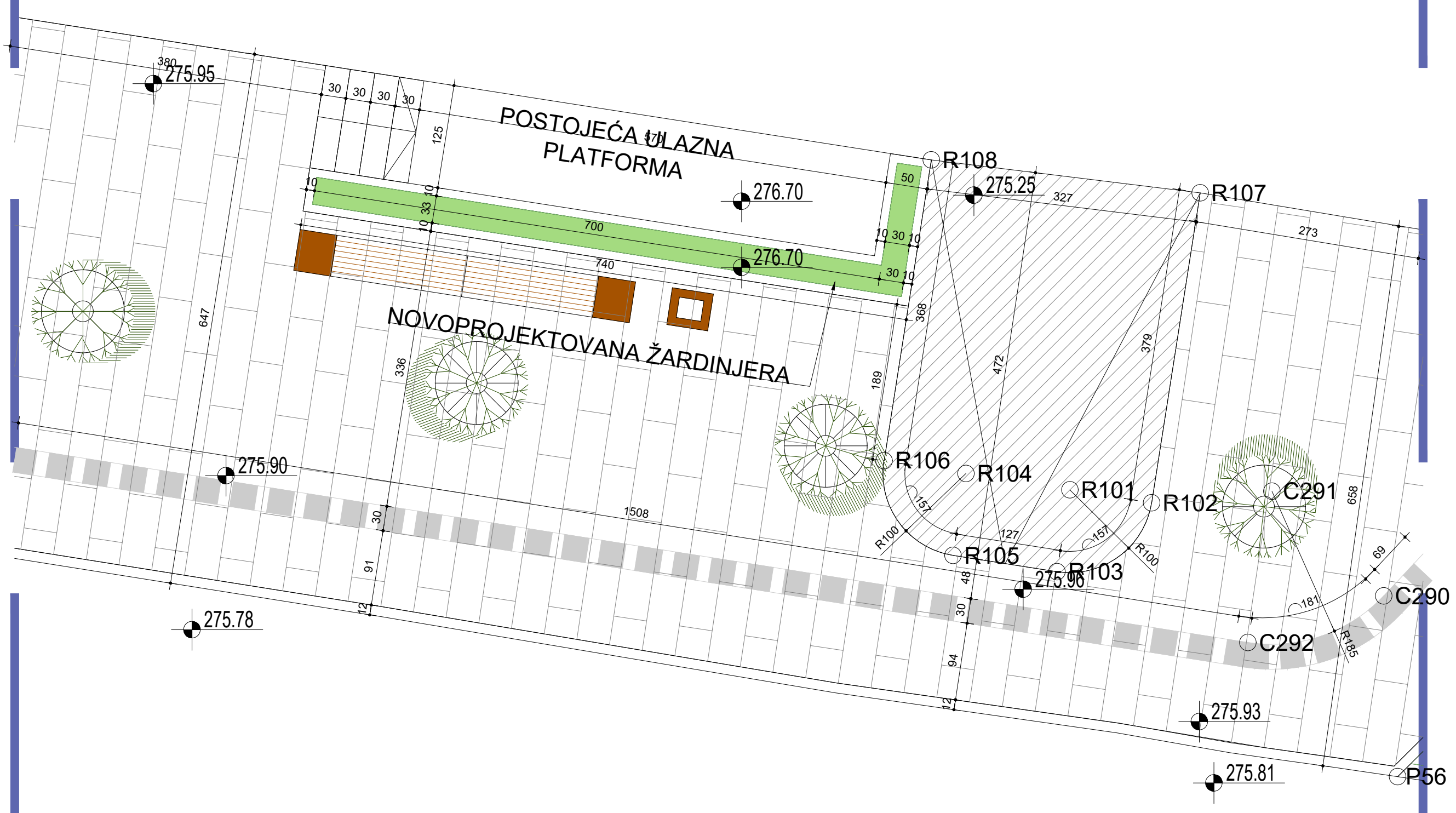

	KLUPICA SA INTEGRISANOM RASVETOM I PUNJAČIMA ZA MOBILNE TELEFONE		JAVNA ČESMA ZA PIJAČU VODU		BEHATON PLOČE LINEA ART (ILI SLIČNE)
	KANTA ZA KOMUNALNI OTPAD		ULAZ U LOKAL		GRANITNE KOCKE OD CEPANOG GRANITA 10x10x10cm
	INFO TABLA SA INTEGRISANOM RASVETOM		ULAZ U DVORIŠTE		RASTER PLOČE 60x40x10cm
	STALAK ZA BICIKLE		ZAŠTITNA REŠETKA ZA STABLA		ZELENE POVRŠINE
	POSTOJEĆE ZELENILLO				KVAR-POLIMER MALTER
	NOVOPROJEKTOVANO ZELENILLO				DUGME TAKTILNE PLOČE 30x30x8
					REBRO TAKTILNE PLOČE 30x30x8

investitor	Opština Topola, Bulevar kraja Aleksandra I br.9, Topola	objekat	Bulevar kraja Aleksandra I Rekonstrukcija pešačke zone sa parterim uređenjem	oznaka-naziv dela projekta	0 - GLAVNA SVESKA
odgovorni projektant	Slaviša Kondić, dipl. inž. arh. licenca br. 300 M552 13	projektant	Nemanja Randelović, m.i.a.	vrsta tehničke dokumentacije	PZI-PROJEKAT ZA IZVOĐENJE
projektant	Lazar Jović, aps. arh.	projektant	Lazar Milentijević, m.i.a.	crtež	DETALJ DP5 osnova partera
projektant	Sofija Ickovski, m.i.a.	projektant		datum:	Jul 2024.
projektant		projektant		razmera:	1:50
		projektant		crtež br.:	DP5
 ulica Vožda Karadorda br. 39, 18000 Niš, Srbija +381 18 240 426 e-mail: tekingoffice@gmail.com				www.teking.rs	

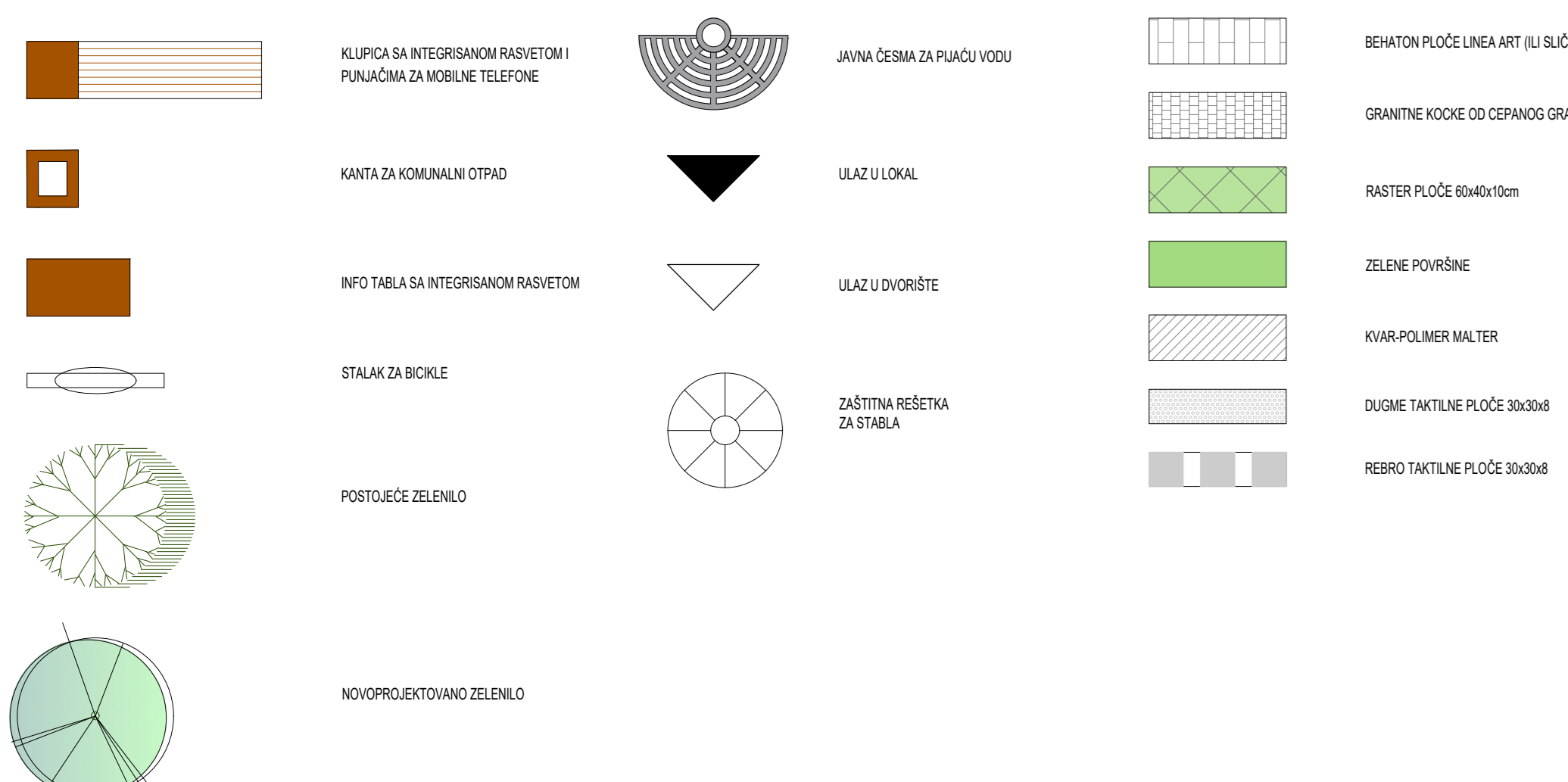


investitor	Opština Topola, Bulevar kralja Aleksandra 10r 9, Topola	opisnik	Bulevar kralja Aleksandra I, Rekonstrukcija pešačke zone sa parkom uslojenim	izvršila-rezov čisto projekta	0 - GLAVNA SVESKA
odgovorni projektant	Staniša Babić, dipl. inž. arh. licenca br. 300 8852 13	projektant	teking architecture	vrsta tehničke dokumentacije	PZB-PROJEKAT ZA IZVOĐENJE
projektant	Marijeta Radović, m.l.a.	projektant	teking architecture	datum	Jul 2024.
projektant	Lezer Jević, spn. arh.	projektant	teking architecture	razmera	1:50
projektant	Lezer Miličević, m.l.a.	projektant	teking architecture	list	01 od 01
projektant	Bojka Kloković, m.l.a.	projektant	teking architecture	naslov	DETALJ DP6 osnovna partura
projektant		projektant	teking architecture	datum	Jul 2024.
projektant		projektant	teking architecture	razmera	1:50
projektant		projektant	teking architecture	list	01 od 01
projektant		projektant	teking architecture	www.teking.rs	



OŠ KARADORĐE

	KILPICA SA INTEGRIRANIM RASVETOM FUNKCIONALNA IZ OBLASTI TELESNE		JAVNA CESTA ZA PLAČU VODU		BEHATON PLOČE LINEA ART (ILI SLONJE)
	KANTA ZA KOMUNALNI OTPAD		ULAZ U LOKAL		GRANITNE KOCKE OD OSPANOG GRANITA 10x10cm
	INFO TABLA SA INTEGRIRANIM RASVETOM		ULAZ U DVORŠTE		RASTER PLOČE 60x40x10cm
	STAKAN ZA BIKLE		ZAŠTITNA REŠETKA ZA STABLA		ZELENE POUVRŠINE
	POSTOJEĆE ZELENLO				KVAR-POLIMER MALTER
	NOVOPROJEKTOVANO ZELENLO				DUGME TAKTILNE PLOČE 30x30x6
					REBRLO TAKTILNE PLOČE 30x30x6

investor Opština Topola, Bulevar kralja Aleksandra I br 9, Topola	objekat Bulevar kralja Aleksandra I Rekonstrukcija pešačke zone sa parkirnim prostorom	osnova-naziv dela projekta 0 - GLAVNA SVESKA
odgovorni projektant Svetlana Kordić, dipl. inž. arh., Ilićeva br. 300 8552 13	projektant Nemanja Randelović, m.l.a.	vrsta tehničke dokumentacije PZI-PROJEKAT ZA IZVOĐENJE
teking architecture ulica Vukova Karadžića 18 10000 Niš, Srbija +381 94 943 420 e-mail: teking@teking.rs	projektant Lazar Jović, arh. arh.	datum: Jul 2024.
	projektant Sofija Kabanik, m.l.a.	razmera: 1:50 crtež br: DP7
		www.teking.rs



OŠ KARADORĐE

	KILIPICA SA INTEGRISANIM RASVETOM I FUNKCIONALNA MORSKE TELESKOPNE		JAVNA CESTA ZA PLAČU VODU		BEHATON PLOČE LINEA ART (ILI SLONJE)
	KANTA ZA KOMUNALNI OTPAD		ULAZ U LOKAL		GRANITNE KOCKE OD ČEPANOG GRANITA 10x10x10cm
	INFO TABLA SA INTEGRISANIM RASVETOM		ULAZ U DVORŠTE		RASTER PLOČE 60x40x10cm
	STAKLA ZA BIKLE		ZASTITNA REŠETKA ZA STABLA		ZELENE POUVRŠINE
	POSTOJEĆE ZELENLO				KVAR-POLIMER MALTER
	NOVOPROJEKTOVANO ZELENLO				DUGME TAKTILNE PLOČE 300x300
					REBRU TAKTILNE PLOČE 300x300

investor Opština Topola, Bulevar kralja Aleksandra I br 9, Topola	objekat Bulevar kralja Aleksandra I Rekonstrukcija pešačke zone sa parkirnim uređenjem	osnovni naziv dela projekta 0 - GLAVNA SVESKA
odgovorni projektant Svetlana Kordić, dipl. inž. arh. BEOGRAD, br. 300/MS/213	projektant Nemanja Randelović, m.l.a. Lazar Jović, agr. arh.	vrsta tehničke dokumentacije PZI-PROJEKAT ZA IZVOĐENJE
teking architecture Bulevar kralja Aleksandra I br. 9/1000, Beograd +381 11 264 420 e-mail: teking@teking.rs	projektant Solja Ivanović, m.l.a.	osnovni naziv dela projekta DETALJ DP8 osnova partera
	datum: Jul 2024.	razmera: 1:50 crtež br: DP8

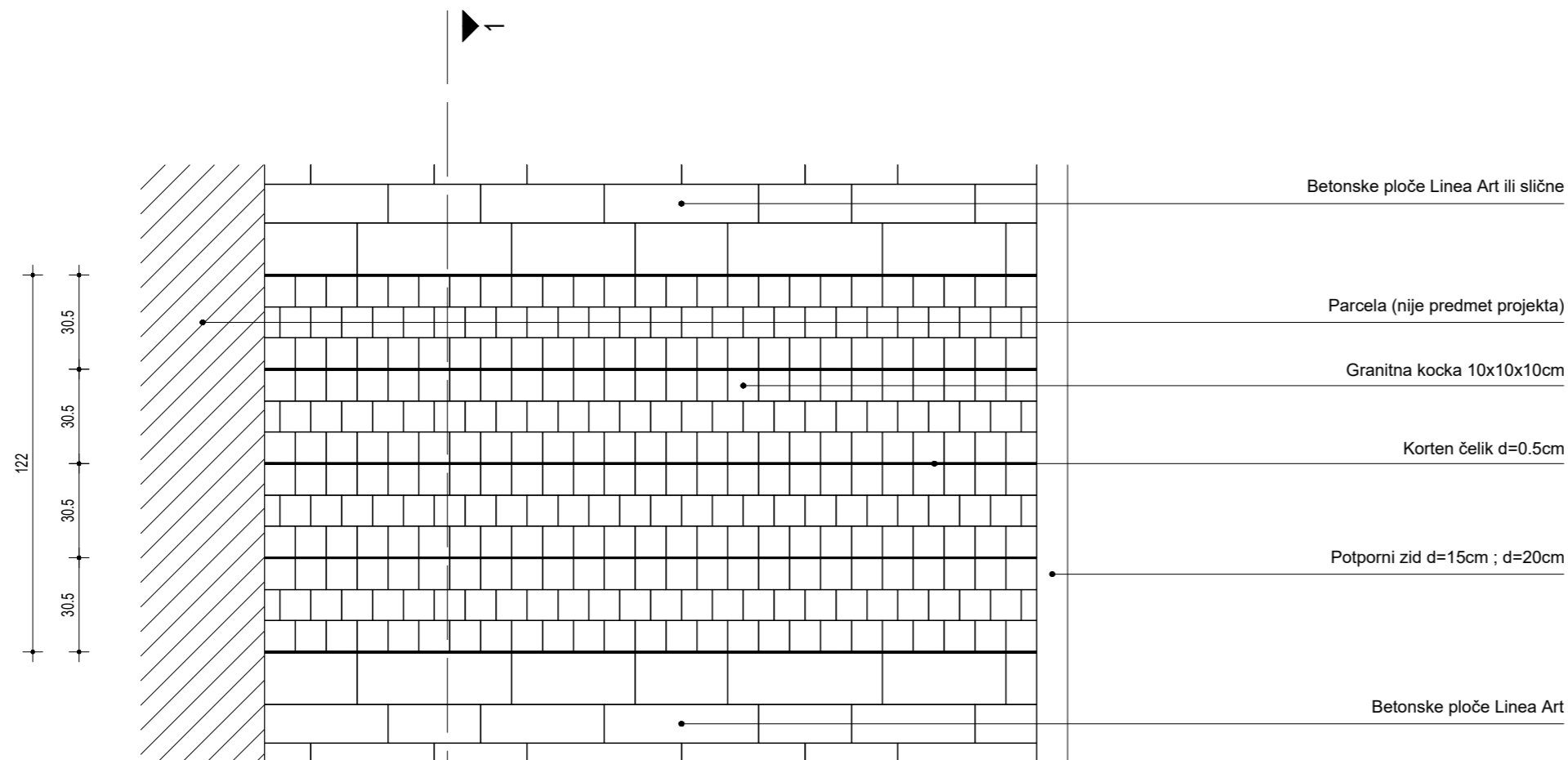

OSNOVA

- Betonske ploče Linea Art ili slične
- Parcela (nije predmet projekta)
- Granitna kocka 10x10x10cm
- Korten čelik d=0.5cm
- Potporni zid d=15cm ; d=20cm
- Betonske ploče Linea Art

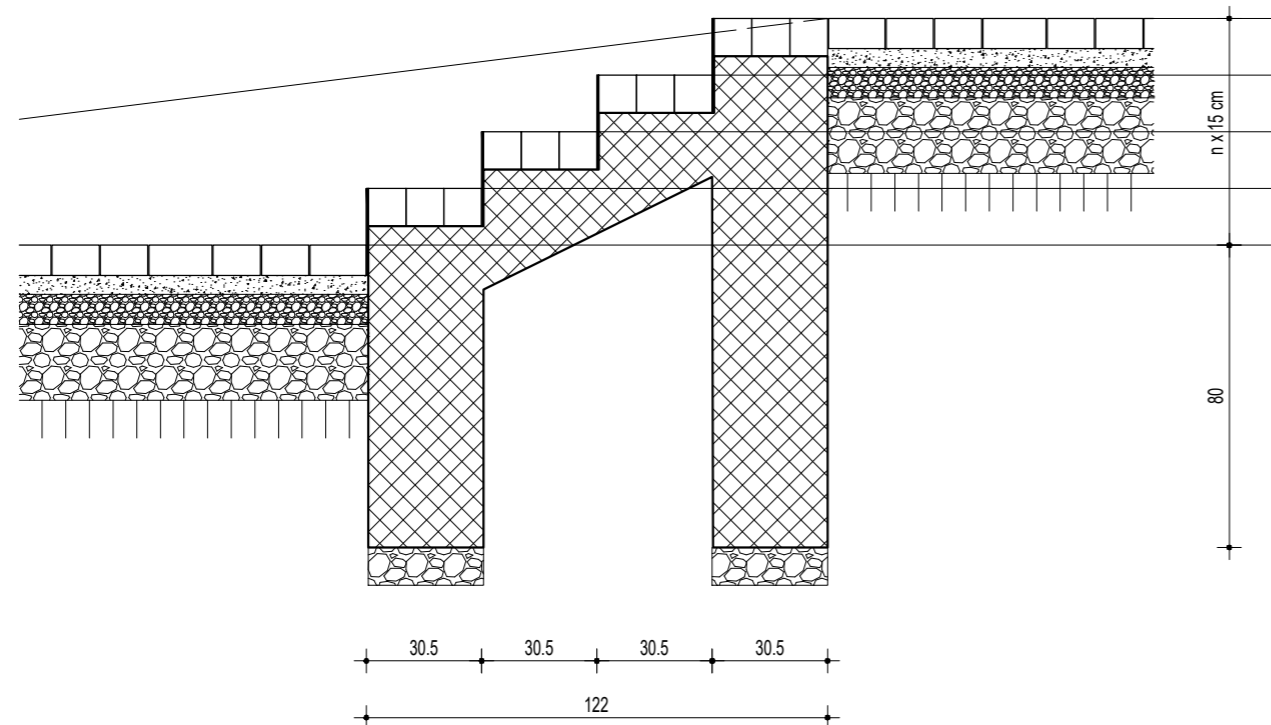

DETALJ STEPENIŠTA

PRESEK 1-1

Gazište stepeništa se popločava granitnim kockama dimenzija 10x10x10cm u slogu datom na grafičkom prilogu. Čelo (vertikalni deo) stepeništa izraditi od pločevine od korten čelika. Kocke se izrađuju od cepanog granita, sa obavezanim atestima za protivkliznost i otpornost na smrzavanje.

investitor Opština Topola, Bulevar kralja Aleksandra I br.9, Topola	objekat Bulevar kralja Aleksandra I Rekonstrukcija pešačke zone sa parternim uređenjem	oznaka-naziv dela projekta 0 - GLAVNA SVESKA
 ulica Vožda Karadorda br. 39,18000 Niš, Srbija +381 18 240 426 e-mail: tekingoffice@gmail.com	odgovorni projektant Slaviša Kondić, dipl. inž. arh. licenca br. 300 M552 13	vrsta tehničke dokumentacije PZI-PROJEKAT ZA IZVOĐENJE
	projektant Nemanja Randelović, m.i.a.	crtež DETALJ STEPENIŠTA detalj stepeništa u parteru
	projektant Lazar Jović, aps. arh.	
	projektant Lazar Milentijević, m.i.a.	
	projektant Sofija Ickovski, m.i.a.	
projektant	datum: Jul 2024.	razmera: 1:20 crtež br. D1

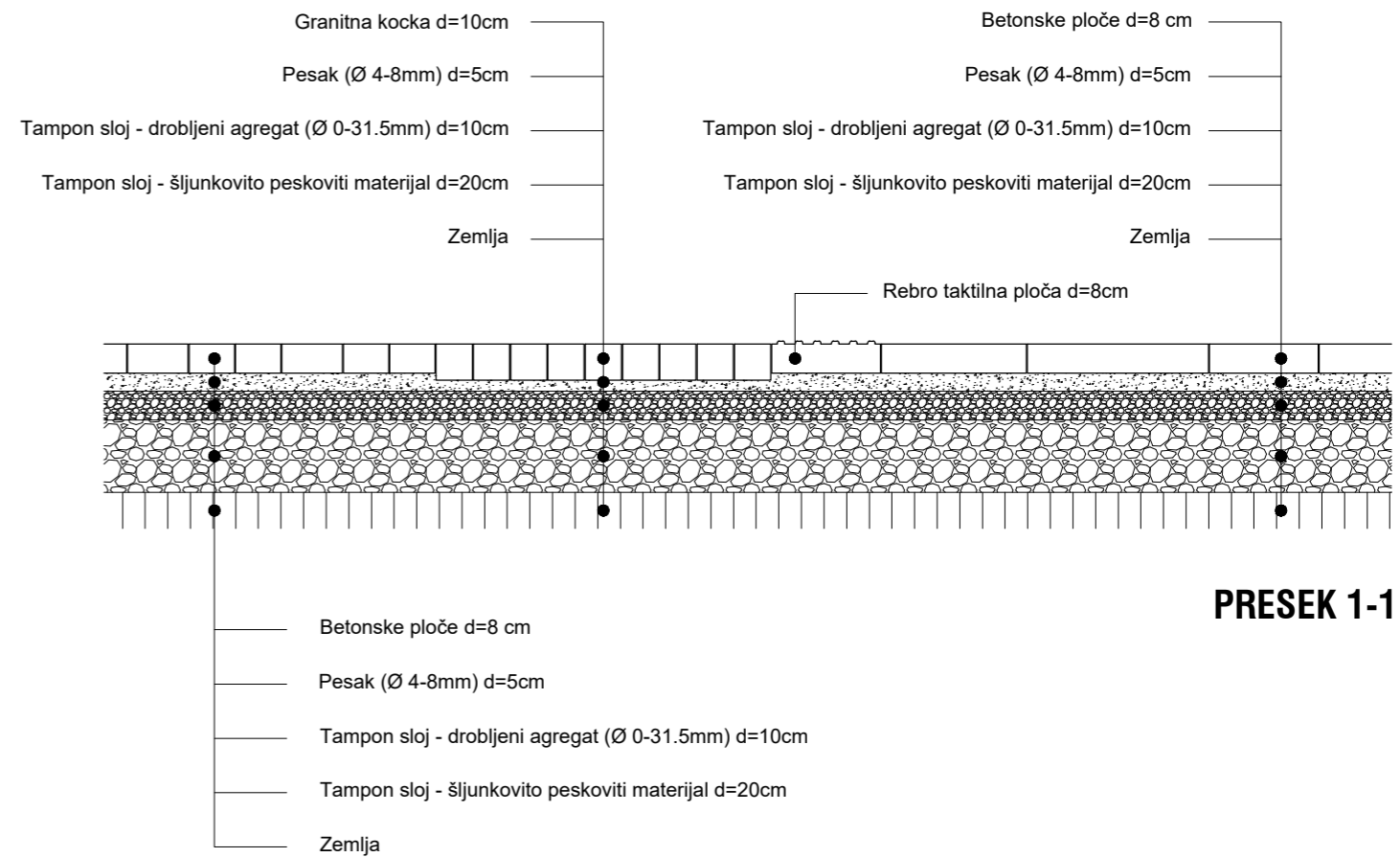
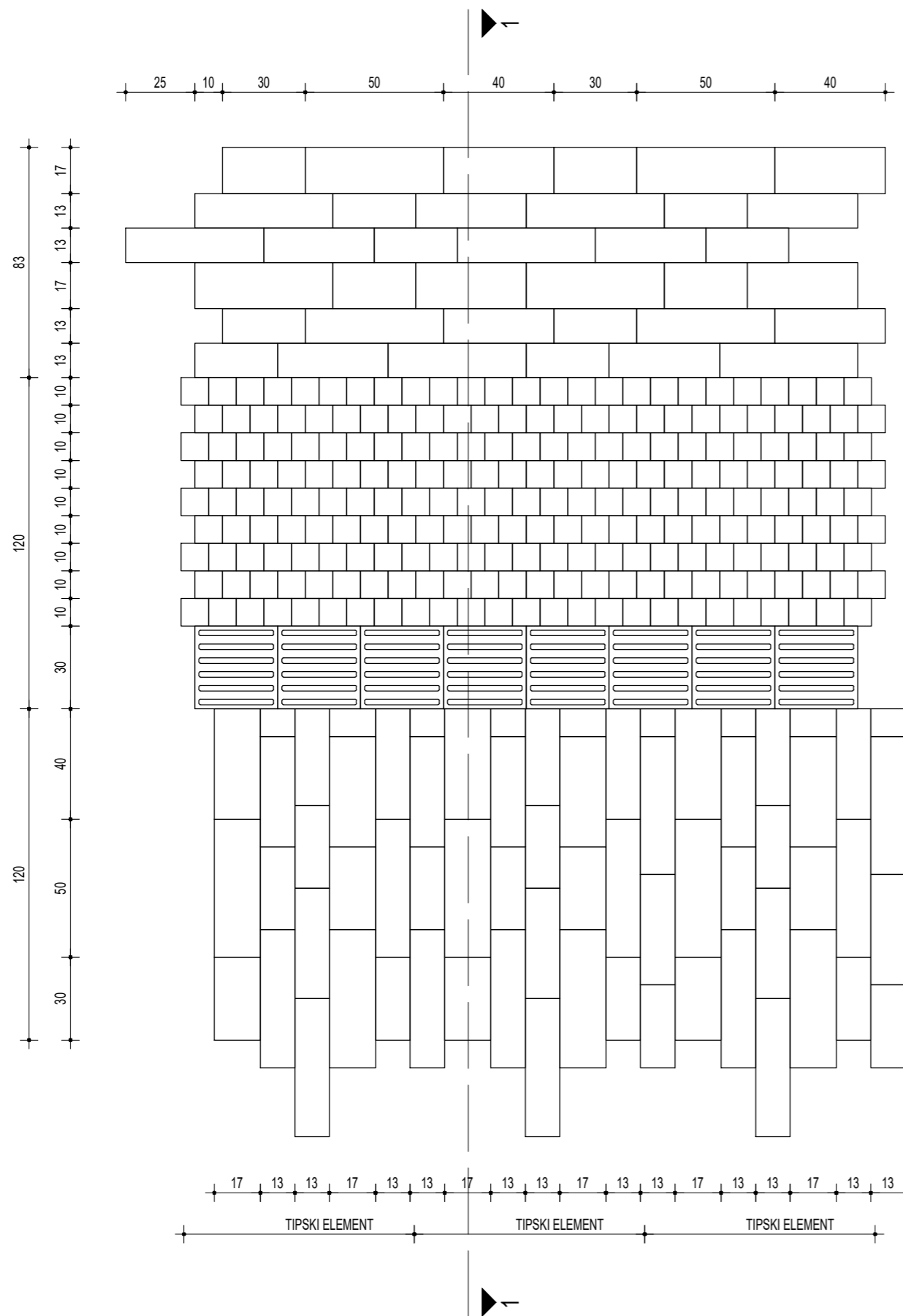

Pešačka staza se popločava granitnim kockama dimenzija 10x10x10cm u slogu datom na grafičkom prilogu. Ploče se izrađuju od cepanog granita, sa obavezanim atestima za protivkliznost i otpornost na smrzavanje. U sklopu pešačke staze postaviti taktilne betonske ploče dimenzija 30x30x8cm u slogu datom na grafičkom prilogu. Ploče se izrađuju od prefabrikovanog betona sa obavezanim atestima za protivkliznost i otpornost na smrzavanje.

investitor Opština Topola, Bulevar kralja Aleksandra I br.9, Topola	objekat Bulevar kralja Aleksandra I Rekonstrukcija pešačke zone sa parternim uređenjem	oznaka-naziv dela projekta 0 - GLAVNA SVESKA	
 ulica Vožda Karadorda br. 39, 18000 Niš, Srbija +381 18 240 426 e-mail: tekingoffice@gmail.com	odgovorni projektant Slaviša Kondić, dipl. inž. arh. licenca br. 300 M552 13	vrsta tehničke dokumentacije PZI-PROJEKAT ZA IZVOĐENJE	
	projektant Nemanja Randelović, m.i.a.	crtež DETALJ POPLOČANJA detalj sloga betonskih ploča u parteru	
	projektant Lazar Jović, aps. arh.		
	projektant Lazar Milentijević, m.i.a.		
projektant Sofija Ickovski, m.i.a.	datum: Jul 2024.	razmera: 1:20	crtež br. D2

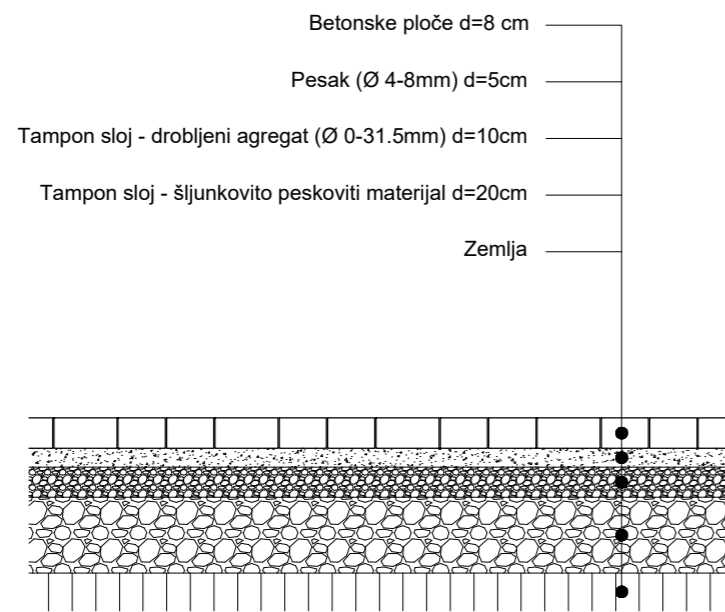
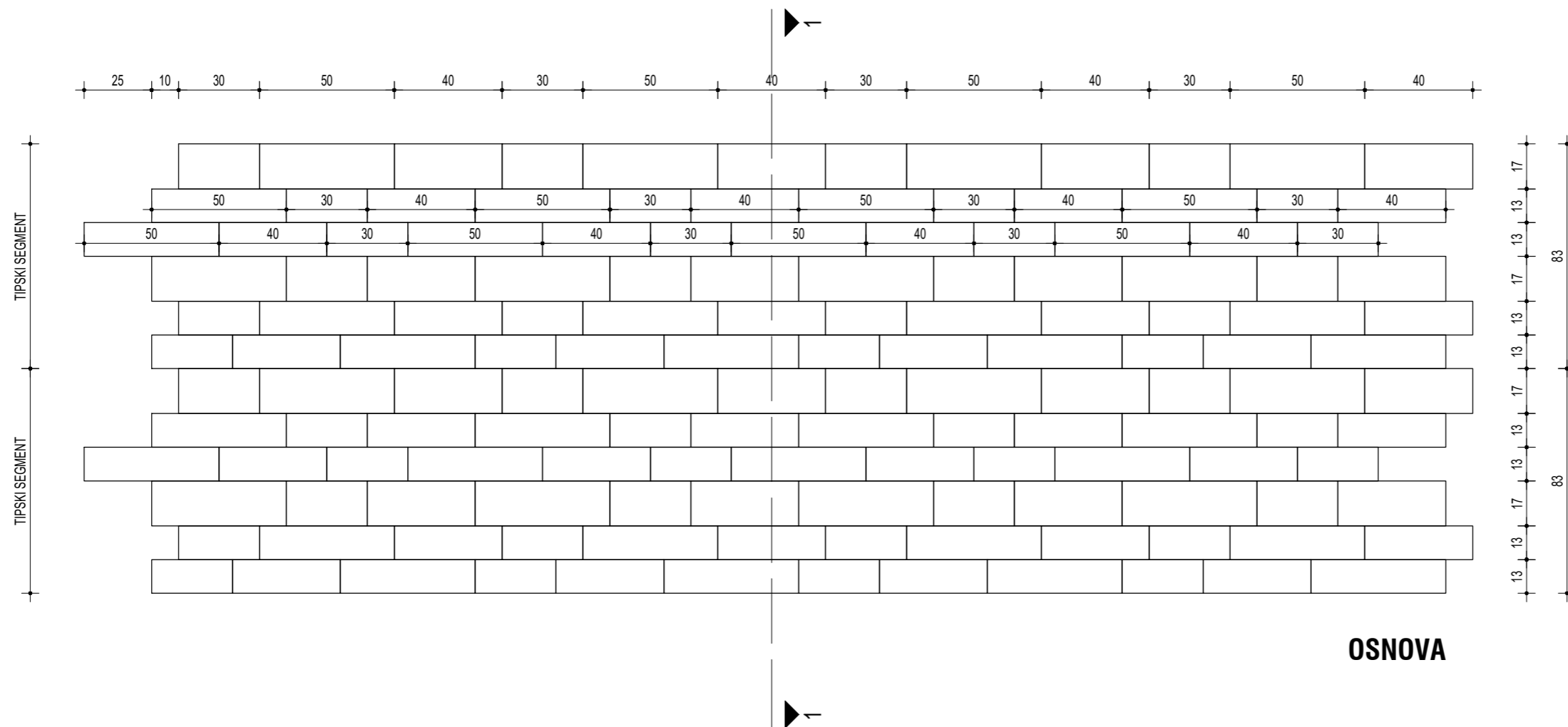

PRESEK 1-1

Parter se popločava dvoslojnim vibro-presovanim betonskim pločama Linea art ili slične, dimenzija 30x12,5cm, 40x12,5cm, 50x12,5cm i 30x16.7cm, 40x16.7cm, 50x16.7 cm debljine 8cm, u slogu datom na grafičkom prilogu. Ploče se izrađuju od prefabrikovanog betona, sa obavezanim atestima za protivkliznost i otpornost na smrzavanje.

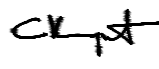
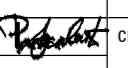
investitor Opština Topola, Bulevar kralja Aleksandra I br.9, Topola	objekat Bulevar kralja Aleksandra I Rekonstrukcija pešačke zone sa parternim uređenjem	oznaka-naziv dela projekta 0 - GLAVNA SVESKA
 ulica Vožda Karadorda br. 39,18000 Niš, Srbija +381 18 240 426 e-mail: tekingoffice@gmail.com	odgovorni projektant Slaviša Kondić, dipl. inž. arh. licenca br. 300 M552 13 	vrsta tehničke dokumentacije PZI-PROJEKAT ZA IZVOĐENJE
	projektant Nemanja Randelović, m.i.a. 	crtež DETALJ POPLOČANJA detalj sloga betonskih ploča u parteru
	projektant Lazar Jović, aps. arh.	
	projektant Lazar Milentijević, m.i.a.	
projektant Sofija Ickovski, m.i.a.	datum: Jul 2024.	razmera: 1:20
		crtež br. D3

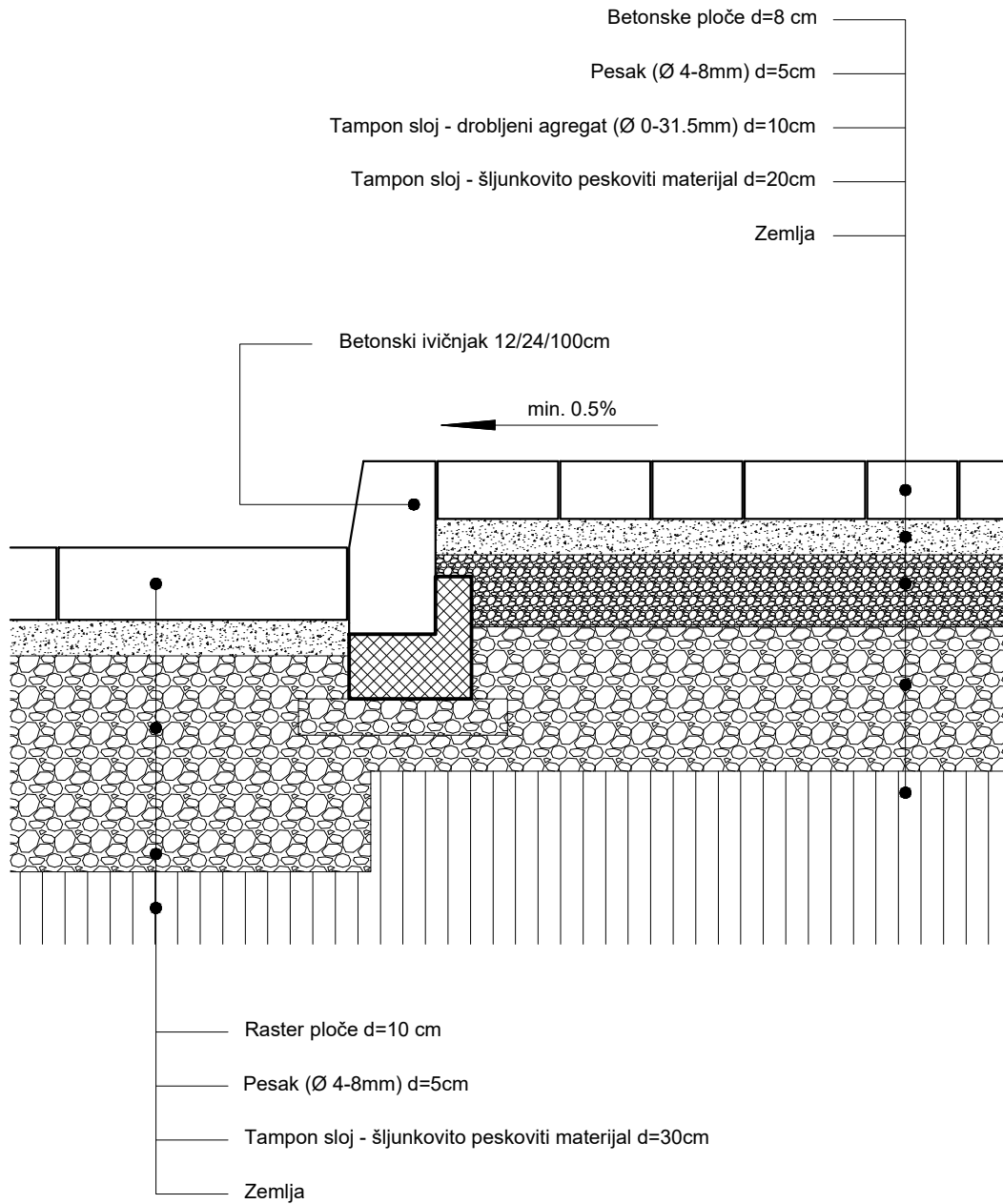

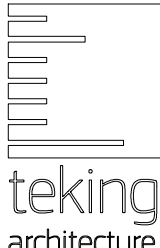
investitor Opština Topola, Bulevar kralja Aleksandra I br.9, Topola	objekat Bulevar kralja Aleksandra I Rekonstrukcija pešačke zone sa parternim uređenjem	oznaka-naziv dela projekta 0 - GLAVNA SVESKA	
 ulica Vožda Karadorda br. 39, 18000 Niš, Srbija +381 18 240 426 e-mail: tekingoffice@gmail.com	odgovorni projektant Slaviša Kondić, dipl. inž. arh. licenca br. 300 M552 13	vrsta tehničke dokumentacije PZI-PROJEKAT ZA IZVOĐENJE	
	projektant	Nemanja Randelović, m.i.a.	crtež DETALJ IVIČNJAKA detalj ivičnjaka na spoju parkinga i površina popločanih betonskim pločama
	projektant	Lazar Jović, aps. arh.	
	projektant	Lazar Milentijević, m.i.a.	
	projektant	Sofija Ickovski, m.i.a.	
projektant			
datum: Jul 2024.		razmera: 1:10	crtež br. D4

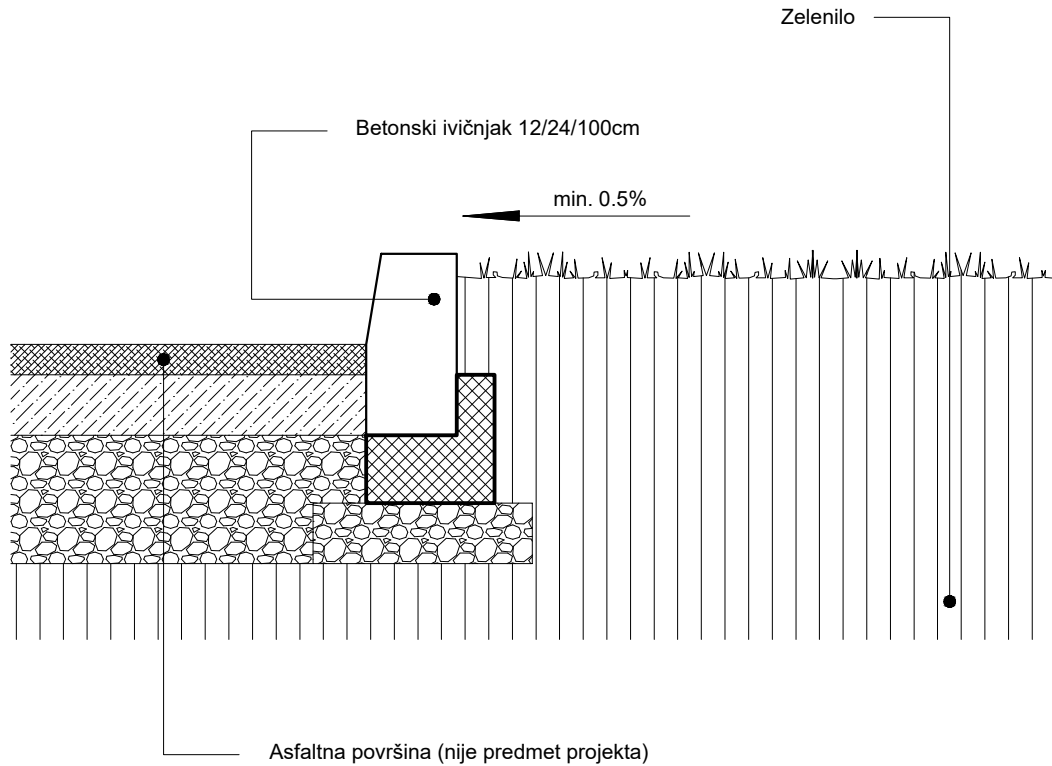

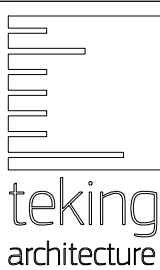

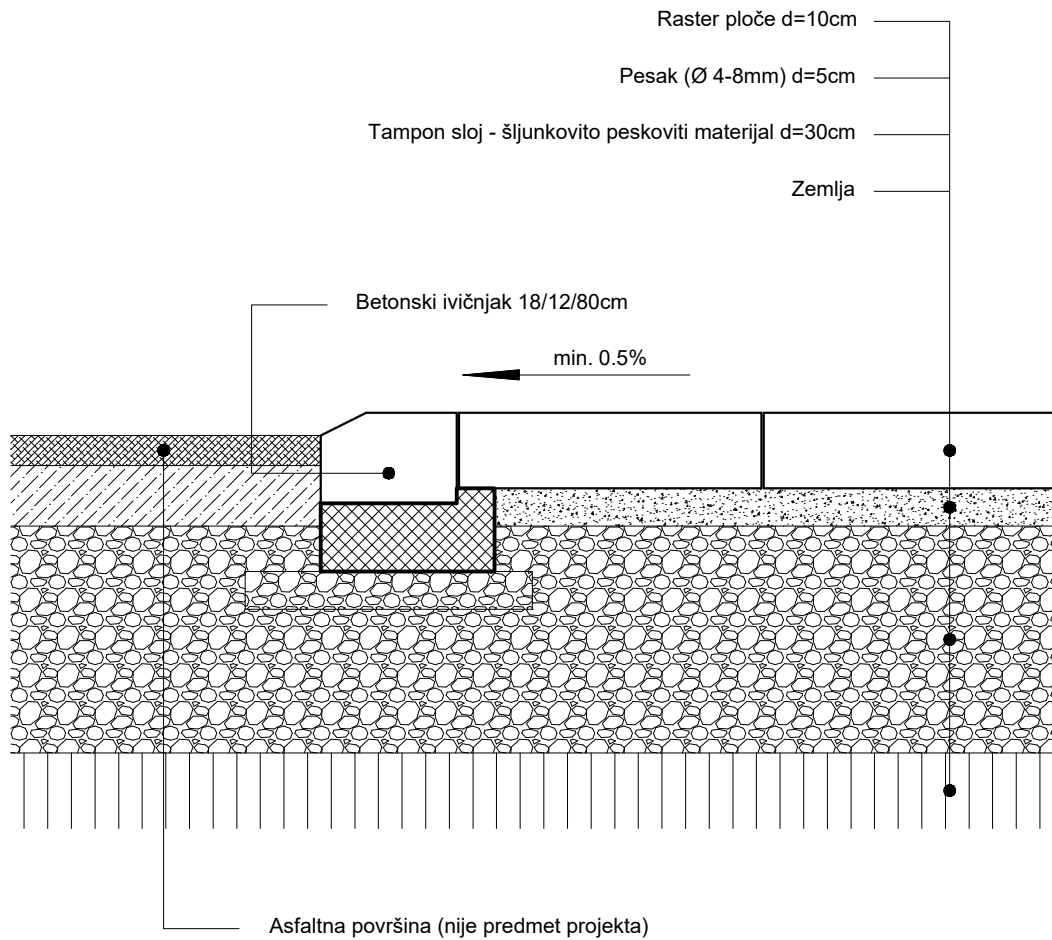
investitor	objekat	oznaka-naziv dela projekta		
Opština Topola, Bulevar kralja Aleksandra I br.9, Topola	Bulevar kralja Aleksandra I Rekonstrukcija pešačke zone sa parternim uređenjem	0 - GLAVNA SVESKA		
 ulica Vožda Karadorda br. 39, 18000 Niš, Srbija +381 18 240 426 e-mail: tekingoffice@gmail.com	odgovorni projektant	vrsta tehničke dokumentacije		
	Slaviša Kondić, dipl. inž. arh. licenca br. 300 M552 13	PZI-PROJEKAT ZA IZVOĐENJE		
	projektant	Nemanja Randelović, m.i.a.	DETALJ IVIČNJAKA detalj ivičnjaka na spoju kolovoza i zelenila	
	projektant	Lazar Jović, aps. arh.		
	projektant	Lazar Milentijević, m.i.a.		
projektant	Sofija Ickovski, m.i.a.			
projektant		datum: Jul 2024.	razmera: 1:10	crtež br. D5

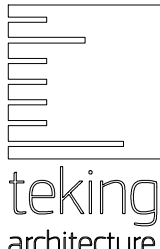

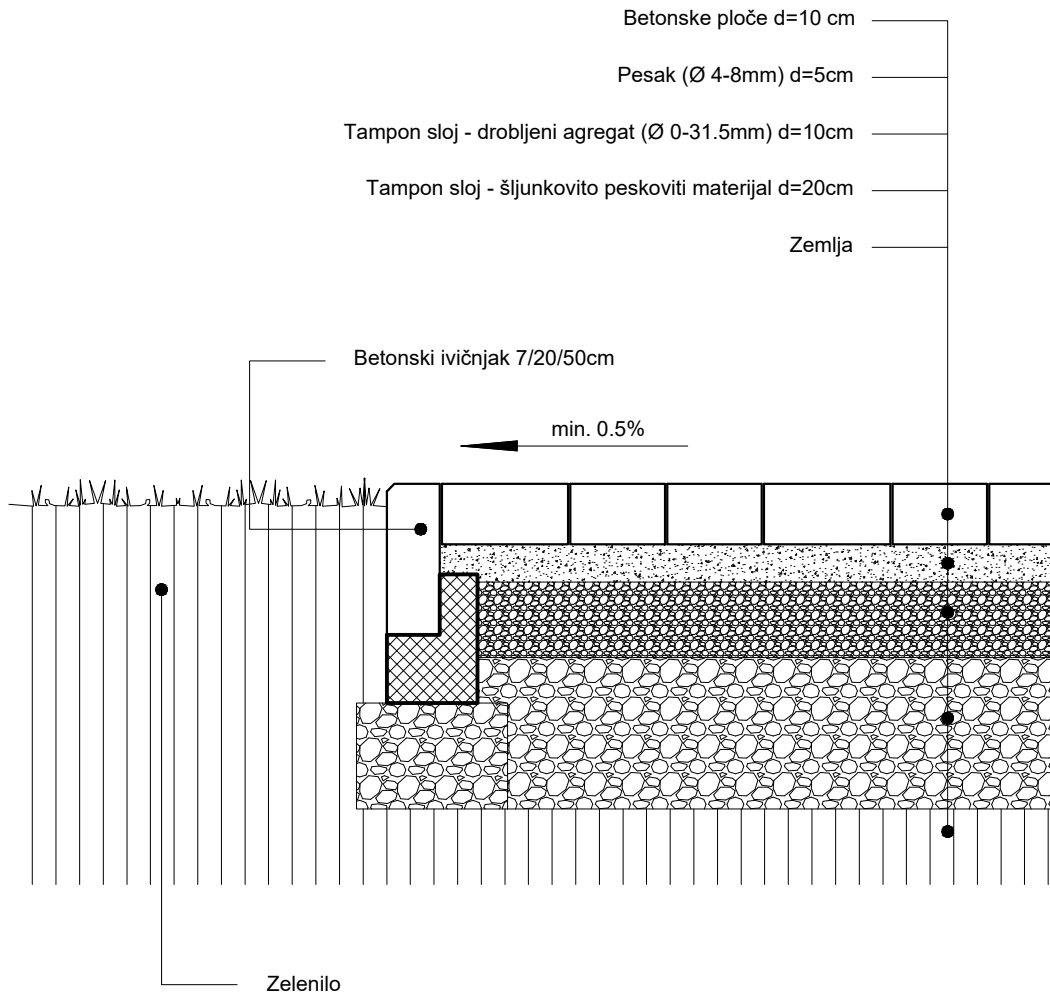

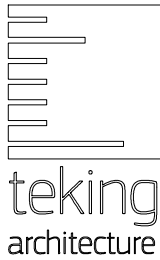
investitor Opština Topola, Bulevar kralja Aleksandra I br.9, Topola	objekat Bulevar kralja Aleksandra I Rekonstrukcija pešačke zone sa parternim uređenjem	oznaka-naziv dela projekta 0 - GLAVNA SVESKA	
 ulica Vožda Karadorda br. 39, 18000 Niš, Srbija +381 18 240 426 e-mail: tekingoffice@gmail.com	odgovorni projektant Slaviša Kondić, dipl. inž. arh. licenca br. 300 M552 13	vrsta tehničke dokumentacije PZI-PROJEKAT ZA IZVOĐENJE	
	projektant	Nemanja Randelović, m.i.a.	crtež DETALJ IVIČNJAKA detalj ivičnjaka na spoju kolovoza i parkinga
	projektant	Lazar Jović, aps. arh.	
	projektant	Lazar Milentijević, m.i.a.	
	projektant	Sofija Ickovski, m.i.a.	
projektant			
datum: Jul 2024.		razmera: 1:10	crtež br. D6

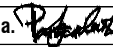

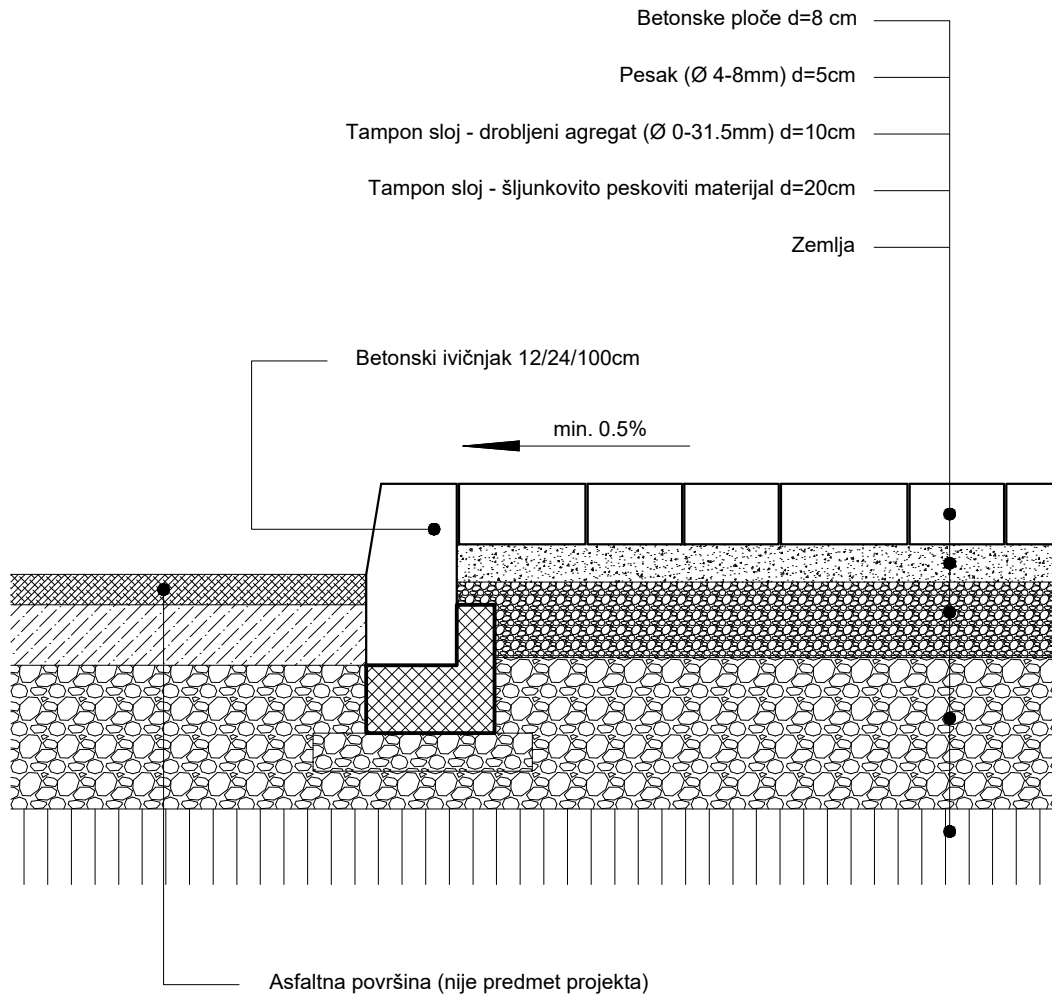
<p>investitor</p> <p>Opština Topola, Bulevar kralja Aleksandra I br.9, Topola</p>	<p>objekat</p> <p>Bulevar kralja Aleksandra I Rekonstrukcija pešačke zone sa parternim uređenjem</p>	<p>oznaka-naziv dela projekta</p> <p>0 - GLAVNA SVESKA</p>
 <p>teking architecture</p> <p>ulica Vožda Karadorda br. 39, 18000 Niš, Srbija +381 18 240 426 e-mail: tekingoffice@gmail.com</p>	<p>odgovorni projektant</p> <p>Staviša Kondić, dipl. inž. arh. licenca br. 300 M552 13</p> 	<p>vrsta tehničke dokumentacije</p> <p>PZI-PROJEKAT ZA IZVOĐENJE</p>
	<p>projektant</p> <p>Nemanja Randelović, m.i.a.</p> 	<p>crtež</p> <p>DETALJ IVIČNJAKA detalj ivičnjaka na spoju zelenila i površina popločanih betonskim pločama</p>
	<p>projektant</p> <p>Lazar Jović, aps. arh.</p>	
	<p>projektant</p> <p>Lazar Milentijević, m.i.a.</p>	
	<p>projektant</p> <p>Sofija Ickovski, m.i.a.</p>	
<p>projektant</p>	<p>datum: Jul 2024. razmera: 1:10 crtež br. D7</p>	

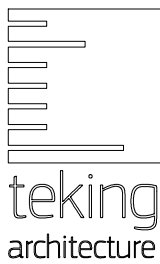

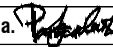
<p>investitor</p> <p>Opština Topola, Bulevar kralja Aleksandra I br.9, Topola</p>	<p>objekat</p> <p>Bulevar kralja Aleksandra I Rekonstrukcija pešačke zone sa parternim uređenjem</p>	<p>oznaka-naziv dela projekta</p> <p>0 - GLAVNA SVESKA</p>		
 <p>teking architecture</p> <p>ulica Vožda Karadorda br. 39, 18000 Niš, Srbija +381 18 240 426 e-mail: tekingoffice@gmail.com</p>	<p>odgovorni projektant</p> <p>Staviša Kondić, dipl. inž. arh. licenca br. 300 M552 13</p> 	<p>vrsta tehničke dokumentacije</p> <p>PZI-PROJEKAT ZA IZVOĐENJE</p>		
	<p>projektant</p>	<p>Nemanja Randelović, m.i.a.</p> 	<p>crtež</p> <p>DETALJ IVIČNJAKA detalj ivičnjaka na spoju kolovoza i površina popločanih betonskim pločama</p>	
	<p>projektant</p>	<p>Lazar Jović, aps. arh.</p>		
	<p>projektant</p>	<p>Lazar Milentijević, m.i.a.</p>		
	<p>projektant</p>	<p>Sofija Ickovski, m.i.a.</p>		
		<p>datum: Jul 2024.</p>	<p>razmera: 1:10</p>	<p>crtež br. D8</p>

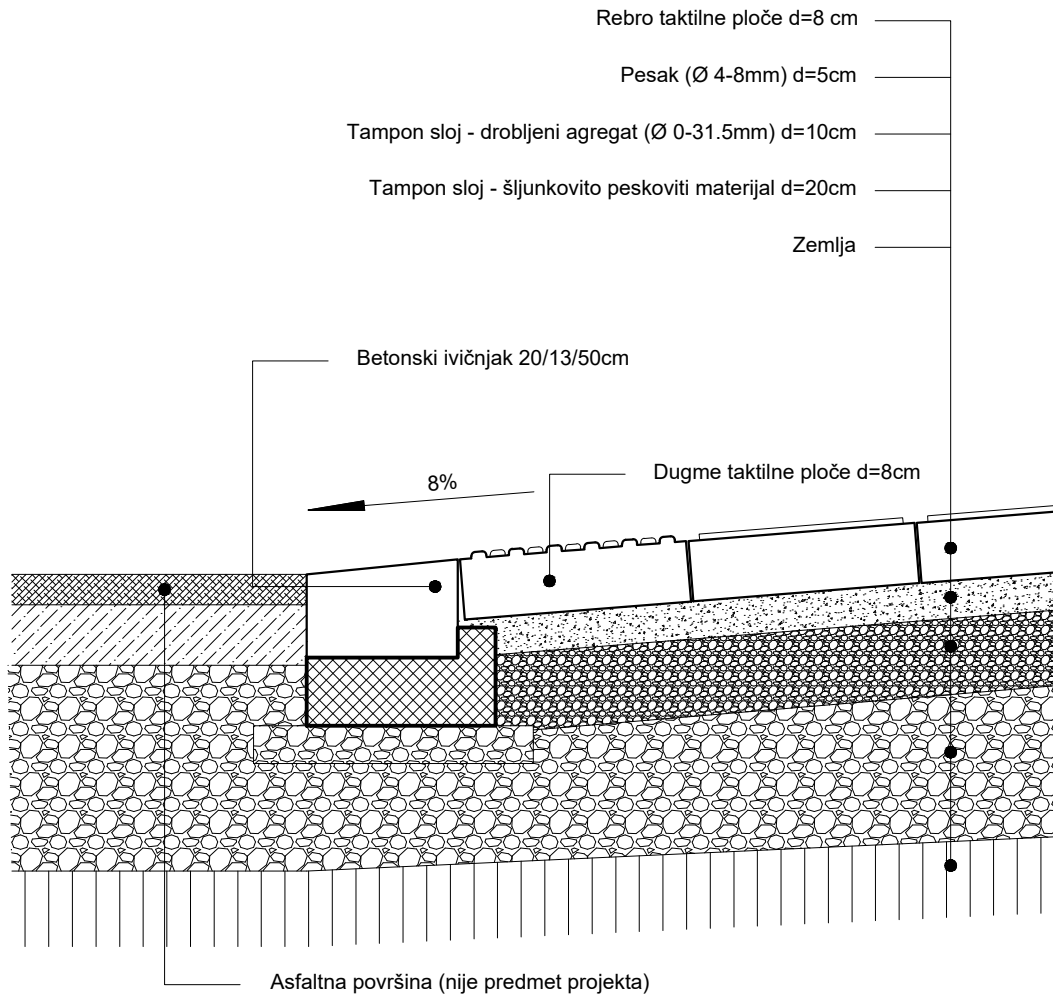

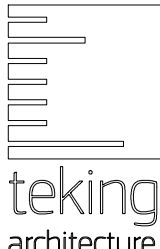
investitor Opština Topola, Bulevar kralja Aleksandra I br.9, Topola	objekat Bulevar kralja Aleksandra I Rekonstrukcija pešačke zone sa parternim uređenjem	oznaka-naziv dela projekta 0 - GLAVNA SVESKA	
 ulica Vožda Karadorda br. 39, 18000 Niš, Srbija +381 18 240 426 e-mail: tekingoffice@gmail.com	odgovorni projektant Slaviša Kondić, dipl. inž. arh. licenca br. 300 M552 13	vrsta tehničke dokumentacije PZI-PROJEKAT ZA IZVOĐENJE	
	projektant	Nemanja Randelović, m.i.a.	crtež DETALJ IVIČNJAKA detalj ivičnjaka na spoju kolovoza i površina popločanih betonskim pločama
	projektant	Lazar Jović, aps. arh.	
	projektant	Lazar Milentijević, m.i.a.	
	projektant	Sofija Ickovski, m.i.a.	
projektant			
datum: Jul 2024.		razmera: 1:10	crtež br. D9

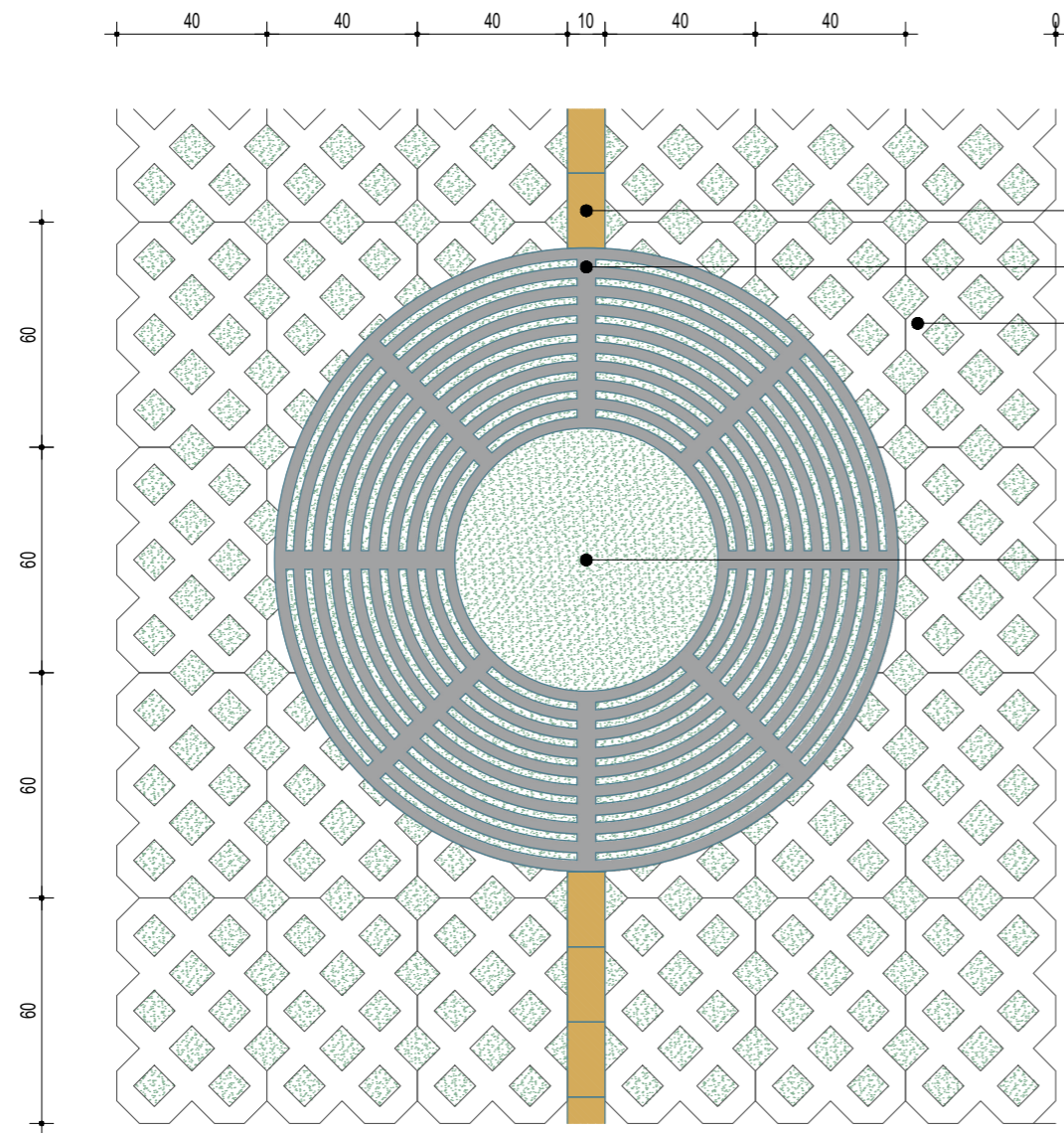

**OSNOVA ZAŠTITNE REŠETKE ZA STABLO
KOD PARKINGA**

Betonske ploče Holland 10x20x8cm
Zaštitna rešetka za stablo (Ø 192/96cm)
Raster ploče 60x40x10cm

Stablo

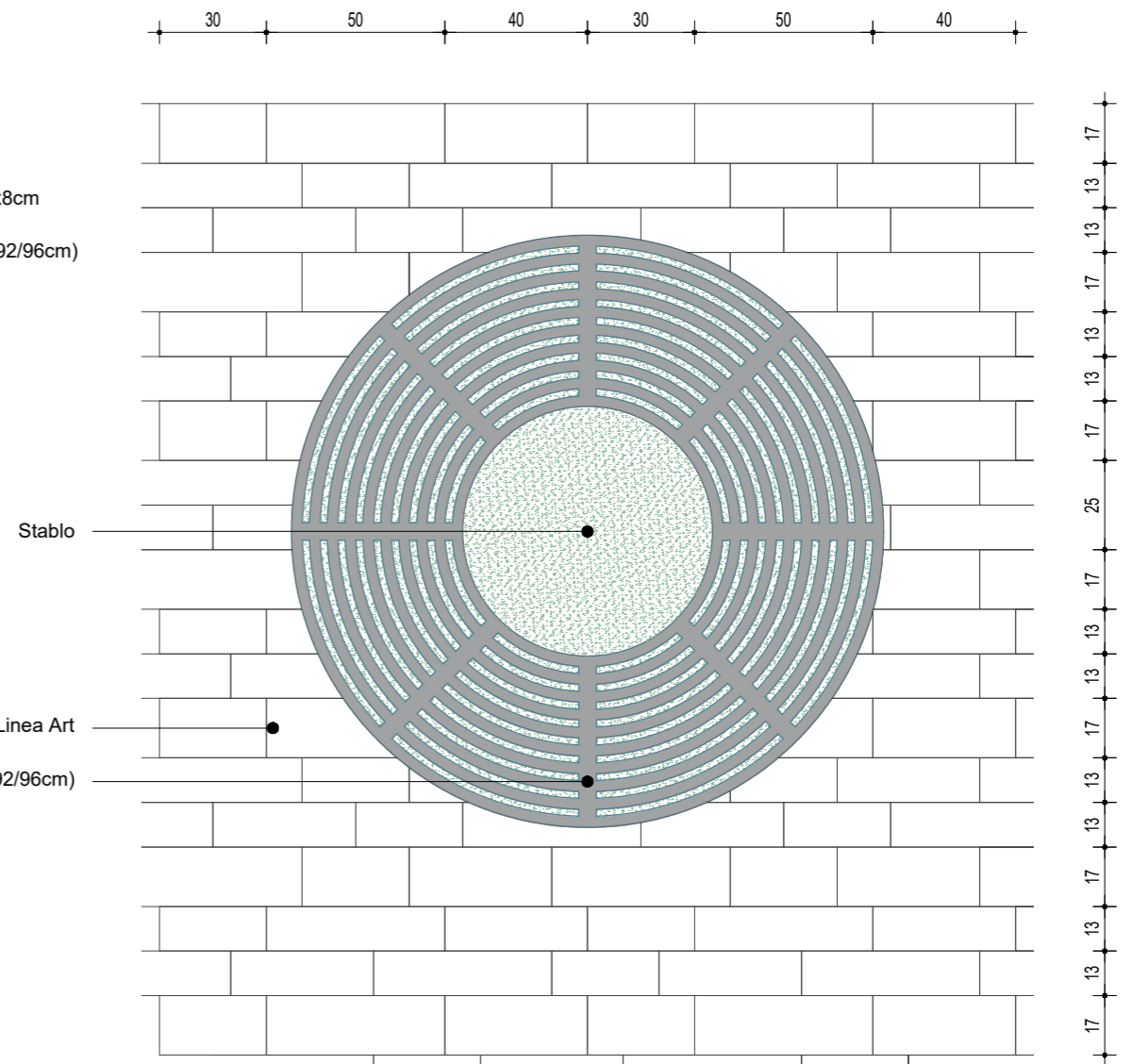

**OSNOVA ZAŠTITNE REŠETKE ZA STABLO
KOD PEŠAČKIH STAZA**

Stablo
Betonske ploče Linea Art
Zaštitna rešetka za stablo (Ø 192/96cm)

Stablo

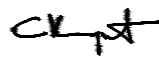
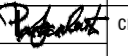
investitor Opština Topola, Bulevar kralja Aleksandra I br.9, Topola	objekat Bulevar kralja Aleksandra I Rekonstrukcija pešačke zone sa parternim uređenjem	oznaka-naziv dela projekta 0 - GLAVNA SVESKA	
 ulica Vožda Karadorda br. 39, 18000 Niš, Srbija +381 18 240 426 e-mail: tekingoffice@gmail.com	odgovorni projektant Slaviša Kondić, dipl. inž. arh. licenca br. 300 M552 13 	vrsta tehničke dokumentacije PZI-PROJEKAT ZA IZVOĐENJE	
	projektant projektant projektant projektant projektant	Nemanja Randelović, m.i.a.  Lazar Jović, aps. arh. Lazar Milentijević, m.i.a. Sofija Ickovski, m.i.a.	crtež DETALJ POPLOČANJA detalj obrade zelene površine za stablo na praking mestima i pešačkim stazama
	datum: Jul 2024.	razmera: 1:20	crtež br. D10
	www.teking.rs		

KANTA ZA KOMUNALNI OTPAD

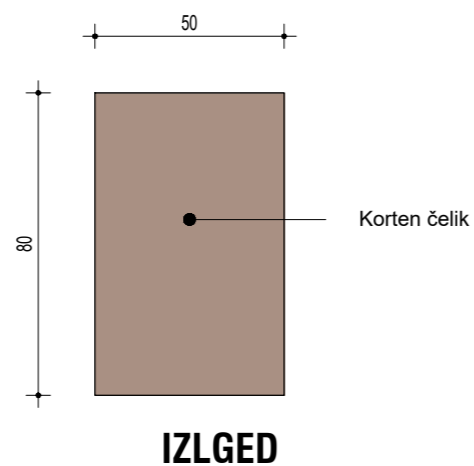
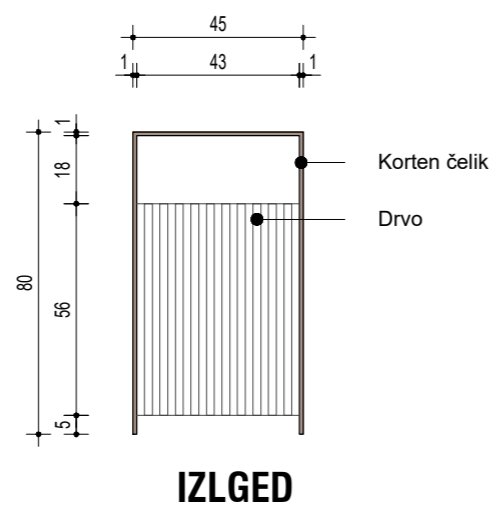
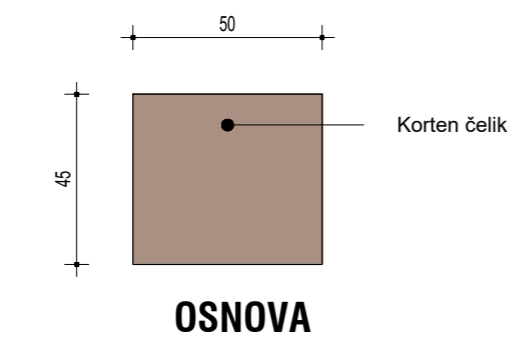

KLUPICA SA INTEGRISANOM RASVETOM I PUNJAČEM ZA MOBILNE TELEFONE

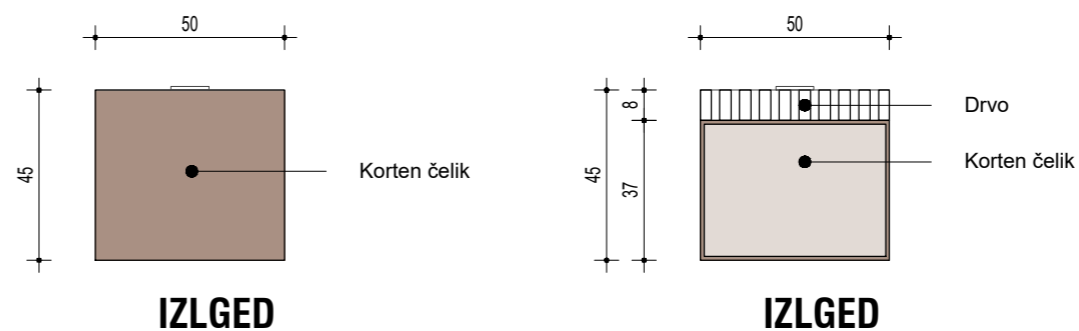
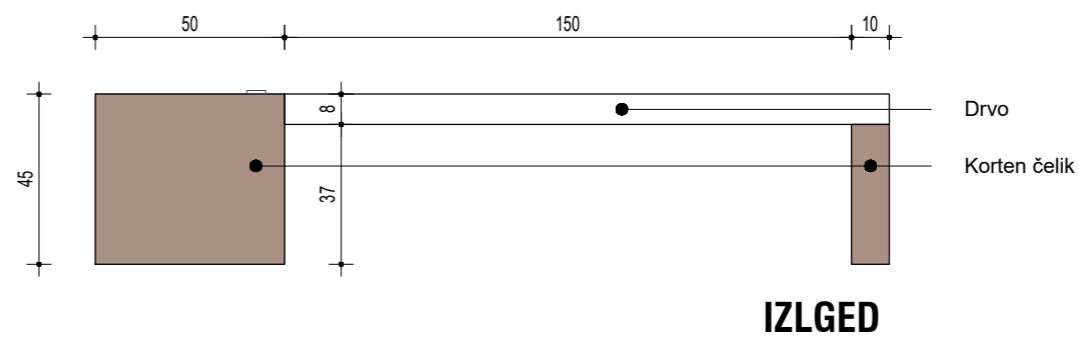
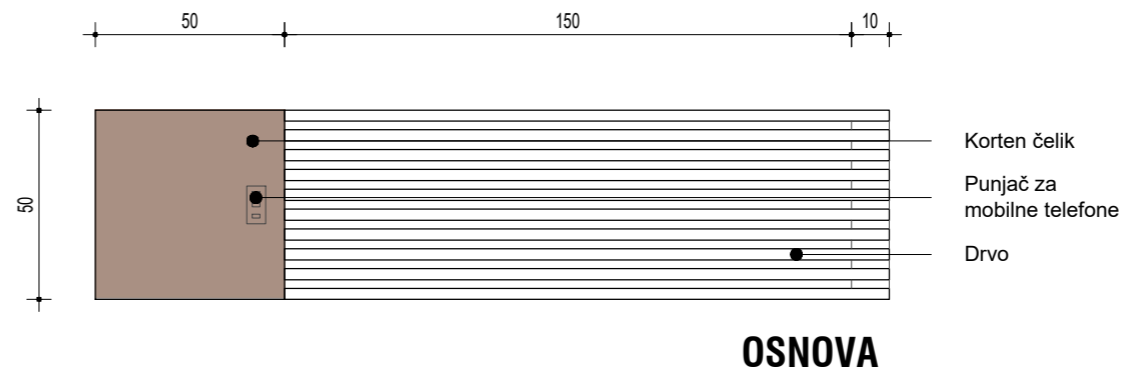

investitor	objekat	oznaka-naziv dela projekta
Opština Topola, Bulevar kralja Aleksandra I br.9, Topola	Bulevar kralja Aleksandra I Rekonstrukcija pešačke zone sa parternim uređenjem	0 - GLAVNA SVESKA
 ulica Vožda Karadorda br. 39, 18000 Niš, Srbija +381 18 240 426 e-mail: tekingoffice@gmail.com	odgovorni projektant	vrsta tehničke dokumentacije
	Slaviša Kondić, dipl. inž. arh. licenca br. 300 M552 13	PZI-PROJEKAT ZA IZVOĐENJE
	projektant	crtež DETALJ MOBILIJARA kante za komunalni otpad, klupica sa integrisanom rasvetom i punjačem za mobilne telefone
	projektant	
	projektant	
projektant		
projektant	datum: Jul 2024.	razmera: 1:20 crtež br. D11

ČESMA KORALI (ILI SLIČNA)

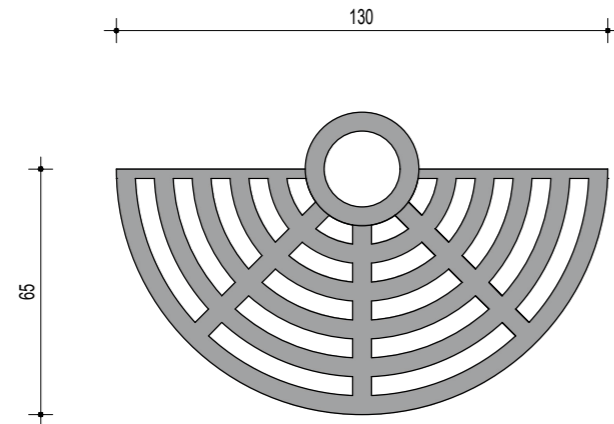

OSNOVA

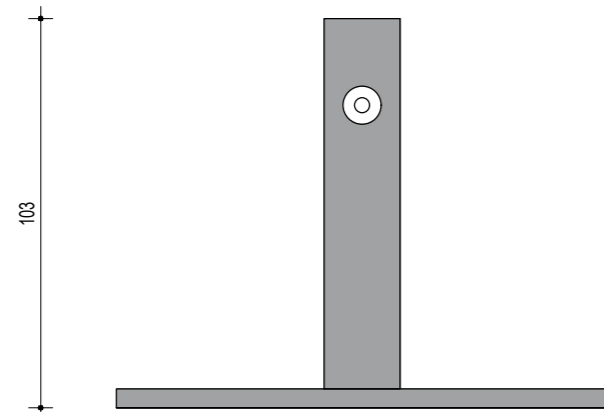

IZGLED

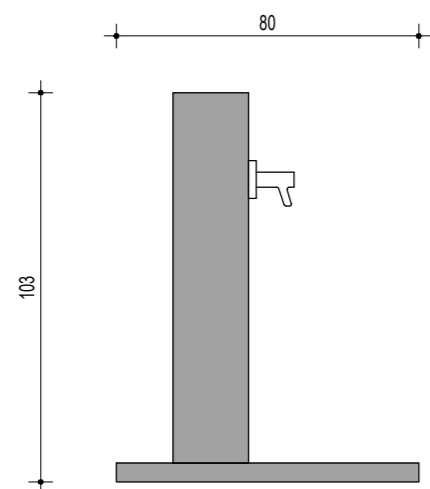

IZGLED

STALAK ZA BICIKLE

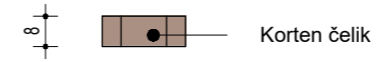
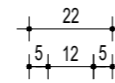

OSNOVA

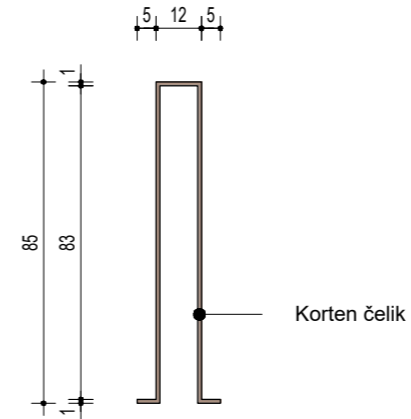

IZLGED

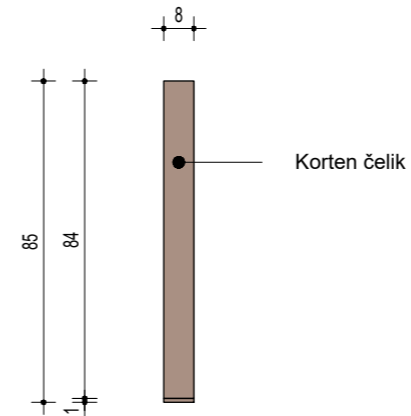

IZLGED

investitor	objekat	oznaka-naziv dela projekta
Opština Topola, Bulevar kralja Aleksandra I br.9, Topola	Bulevar kralja Aleksandra I Rekonstrukcija pešačke zone sa parternim uređenjem	0 - GLAVNA SVESKA
 ulica Vožda Karadorda br. 39, 18000 Niš, Srbija +381 18 240 426 e-mail: tekingoffice@gmail.com	odgovorni projektant	vrsta tehničke dokumentacije
	Slaviša Kondić, dipl. inž. arh. licenca br. 300 M552 13	PZI-PROJEKAT ZA IZVOĐENJE
	projektant	crtež
	projektant	
	projektant	
projektant		
projektant	DETALJ MOBILIJARA česma i stalak za bicikle	
datum: Jul 2024.	razmera: 1:20	crtež br. D12

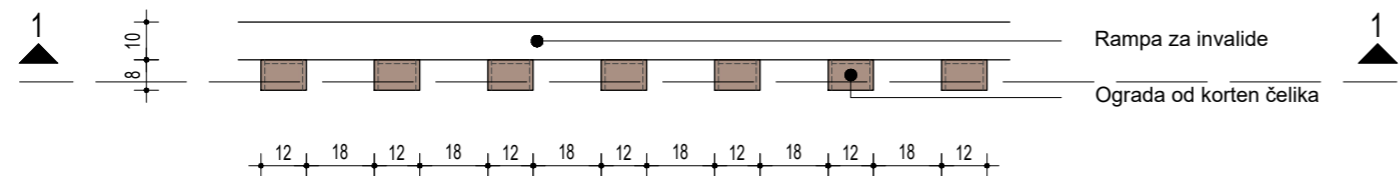

OSNOVA ZAŠTITNE OGRADE

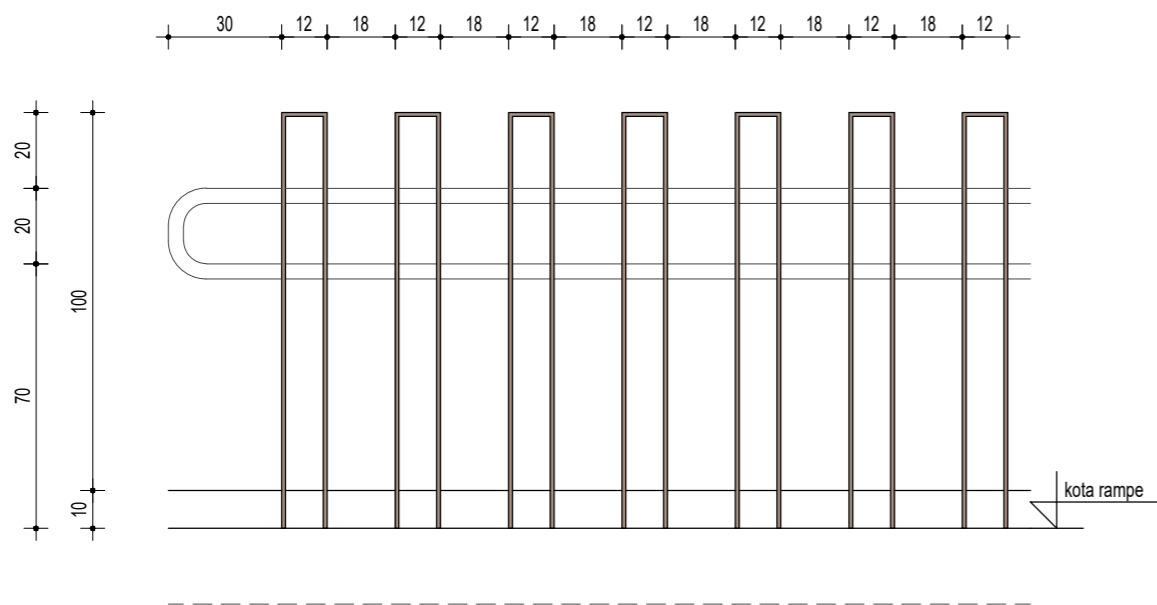

IZGLED ZAŠTITNE OGRADE

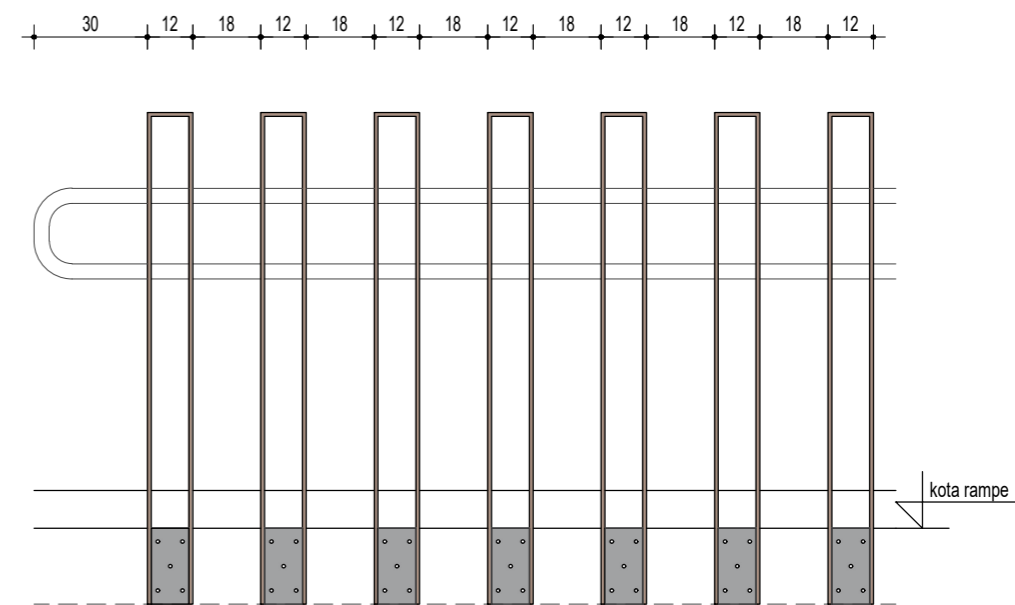

PRESEK 1-1

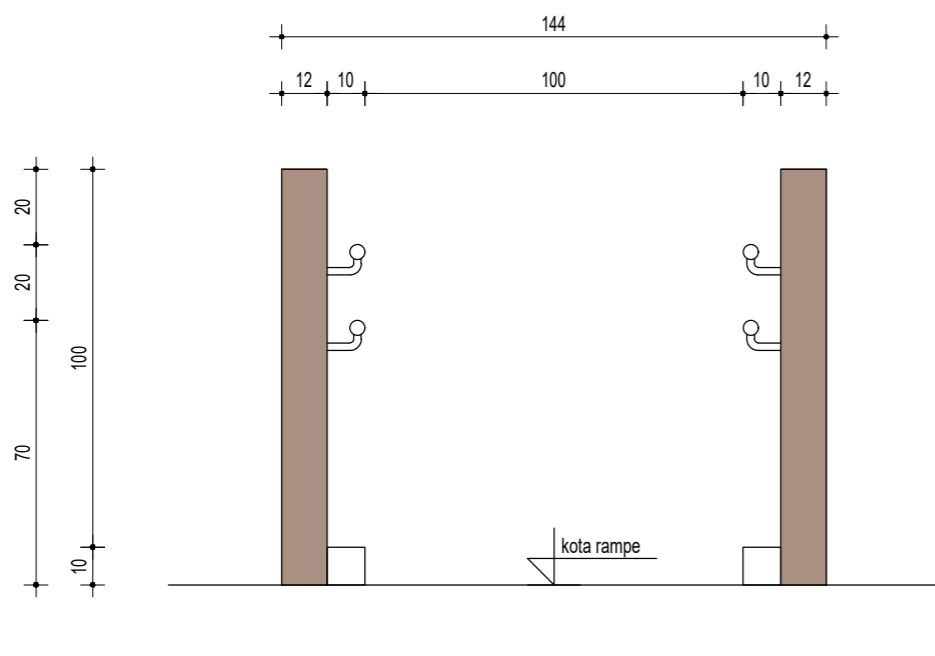

IZGLED ZAŠTITNE OGRADE

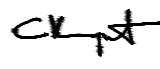
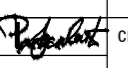
investitor Opština Topola, Bulevar kralja Aleksandra I br.9, Topola	objekat Bulevar kralja Aleksandra I Rekonstrukcija pešačke zone sa parternim uređenjem	oznaka-naziv dela projekta 0 - GLAVNA SVESKA
 ulica Vožda Karadorda br. 39, 18000 Niš, Srbija +381 18 240 426 e-mail: tekingoffice@gmail.com	odgovorni projektant Slaviša Kondić, dipl. inž. arh. licenca br. 300 M552 13 	vrsta tehničke dokumentacije PZI-PROJEKAT ZA IZVOĐENJE
	projektant Nemanja Randelović, m.i.a. 	crtež DETALJ OGRADE detalj ograde kod invalidskih rampi
	projektant Lazar Jović, aps. arh.	
	projektant Lazar Milentijević, m.i.a.	
	projektant Sofija Ickovski, m.i.a.	
projektant	datum: Jul 2024.	razmera: 1:20
		crtež br. D13

INFO TABLA SA INTEGRISANOM RASVETOM

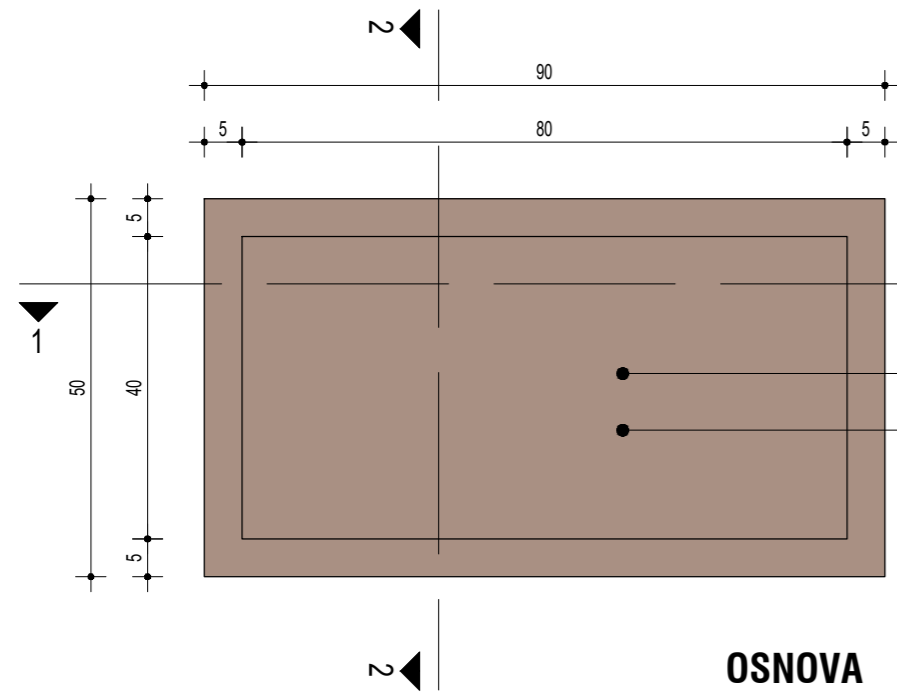

Korten čelik
 Perforirana površina sa informacijama o članovima dinastije Karadjordjević i važnim događajima tokom njihove vladavine

OSNOVA

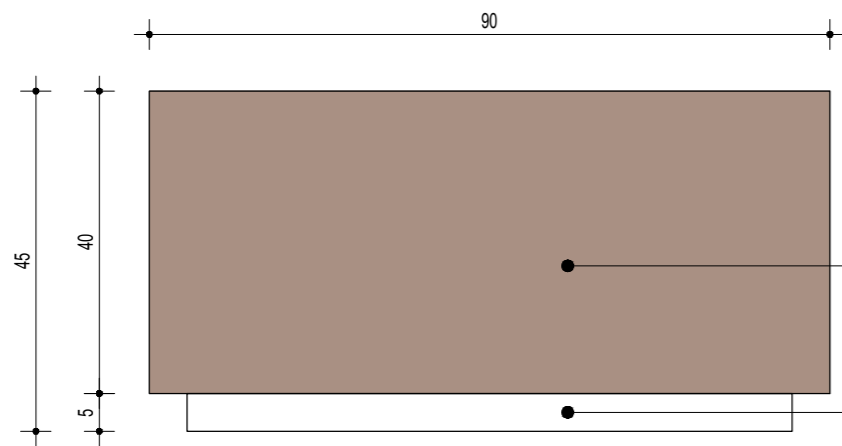

Perforirana površina od korten čelika sa naslovom teksta
 Postolje od armiranog betona

IZGLED

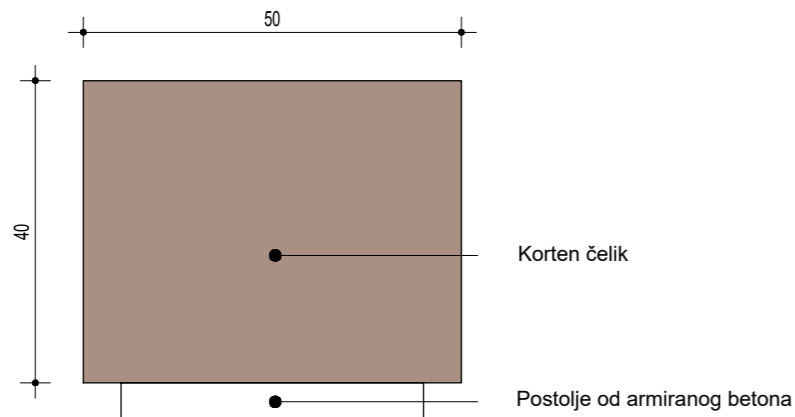

Korten čelik
 Postolje od armiranog betona

IZGLED

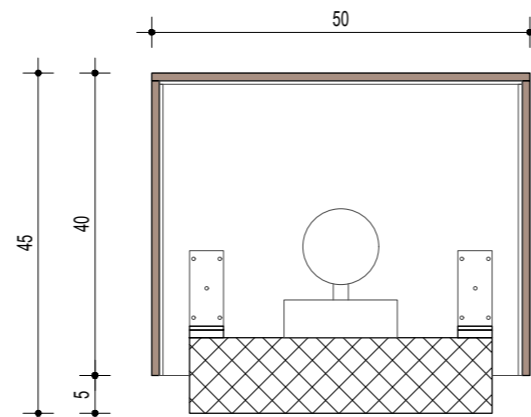

PRESEK 2-2

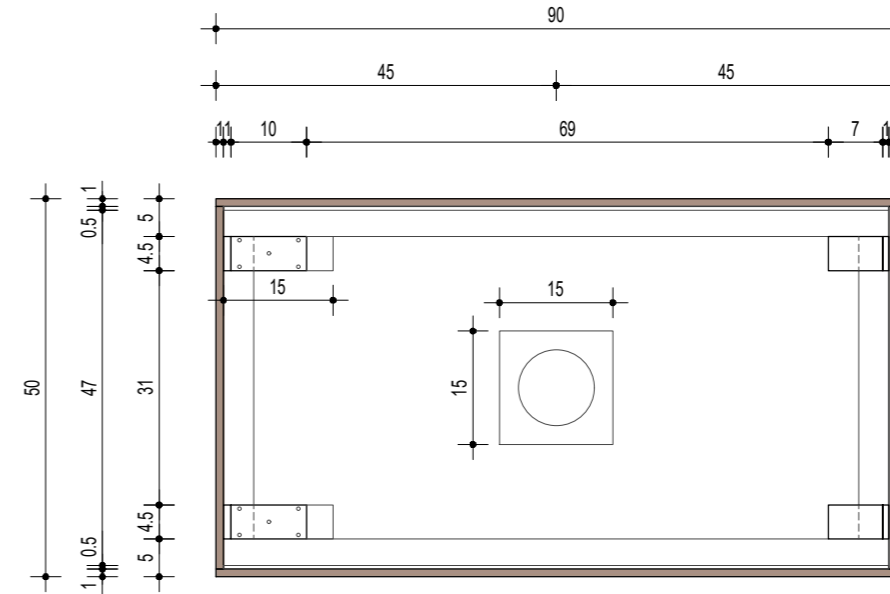

PRESEK 3-3

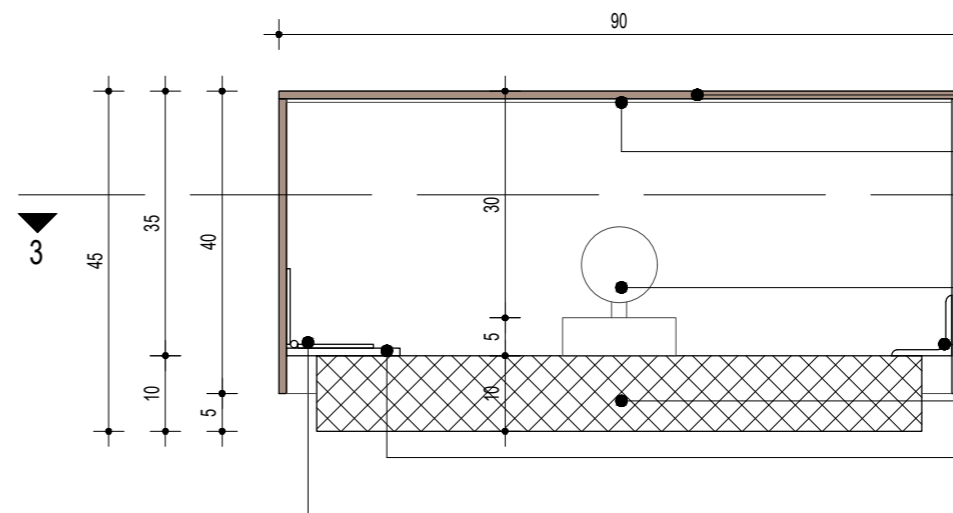

PRESEK 1-1

Korten čelik d=1cm (gravirana površina)
 Providna pleksiglas ploča d=0.5cm
 Sferno osvetljenje
 Čelični "L" profil 80x80x0.8mm
 Postolje od armiranog betona d=40x80x10cm
 Metalna ploča d=15x4.5x1cm
 Metalna dugačka spojnica (šarnir) d=21x4.5x0.5cm

investitor	Opština Topola, Bulevar kralja Aleksandra I br.9, Topola	objekat	Bulevar kralja Aleksandra I Rekonstrukcija pešačke zone sa parternim uređenjem	oznaka-naziv dela projekta	0 - GLAVNA SVESKA
 ulica Vožda Karadjordića br. 39, 18000 Niš, Srbija +381 18 240 426 e-mail: tekingoffice@gmail.com	odgovorni projektant	Slaviša Kondić, dipl. inž. arh. licenca br. 300 M552 13		vrsta tehničke dokumentacije	PZI-PROJEKAT ZA IZVOĐENJE
	projektant	Nemanja Randelović, m.i.a.		crtež	DETALJ INFO TABLE info tabla sa integrisanom rasvetom
	projektant	Lazar Jović, aps. arh.			
	projektant	Lazar Milentijević, m.i.a.			
	projektant	Sofija Ickovski, m.i.a.			
datum:	Jul 2024.	razmera:	1:10	crtež br.	D14

**PREDLOG TEMA I NUMERACIJA
INFO TABLI**

A1 - ĐORĐE PETROVIĆ - VOŽD KARADORĐE (1768-1817)

A2 - PRVI SRPSKI USTANAK (1804-1817)

A3 - PROPAST PRVOG SRPSKOG USTANKA

A4 - TOPOLA PRESTONICA DINASTIJE KARADORĐEVIĆ

**A5 - VITEŠKI KRALJ ALEKSANDAR I KARADORĐEVIĆ
UJEDINITELJ (1888-1934)**

A6 - VELIKI RAT (1914-1918)

A7 - ALBANSKA GOLGOTA

A8 - SOLUNSKI FRONT



A9 - STVARANJE SHS I JUGOSLAVIJE

A10 - UBISTVO U MARSELJU

NAPOMENA:

Predlog tema i numeracija info tabli u skladu je sa prostornim celinama, nazivom ulica i istorijskim ličnostima za koje su celine vezane.

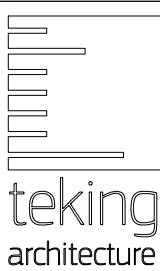
Teme koje nisu obrađene u ovom planu predvideti u celinama i ulicama kojima pripadaju istorijske ličnosti.

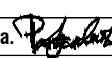
investitor Opština Topola, Bulevar kralja Aleksandra I br.9, Topola	objekat Bulevar kralja Aleksandra I Rekonstrukcija pešačke zone sa parternim uređenjem	oznaka-naziv dela projekta 0 - GLAVNA SVESKA
 teking architecture ulica Vožda Karadorda br. 39, 18000 Niš, Srbija +381 18 240 426 e-mail: tekingoffice@gmail.com	odgovorni projektant Slaviša Kondić, dipl. inž. arh. licenca br. 300 M552 13 	vrsta tehničke dokumentacije PZI-PROJEKAT ZA IZVOĐENJE
	projektant Nemanja Randelović, m.i.a. 	crtež DETALJ INFO TABLE predlog tema i numeracija info tabli
	projektant Lazar Jović, aps. arh.	
	projektant Lazar Milentijević, m.i.a.	
	projektant Sofija Ickovski, m.i.a.	
projektant	datum: Jul 2024.	razmera: 1:10 crtež br. D15

PREDLOG TEMA I NUMERACIJA
INFO TABLI (TABLA A1)

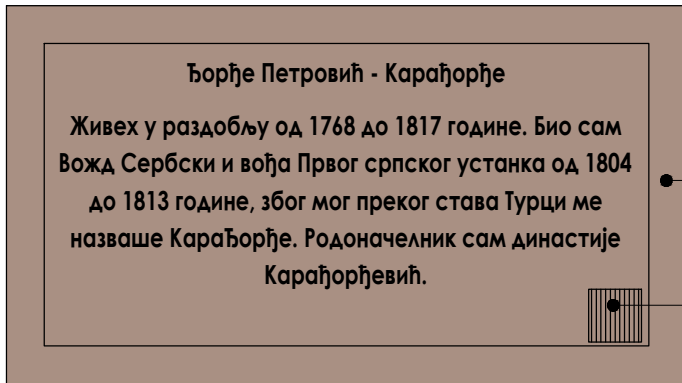

Korten čelik

QR kod
(internet stranica sa detaljnim opisom)

INFO TABLA A1 - PERFORIRANA POVRŠINA
(OSNOVA)



Korten čelik

Armirani beton

INFO TABLA A1 - PERFORIRANA POVRŠINA
(PREDNJA STRANA)

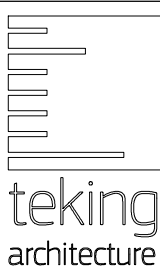
investitor	objekat	oznaka-naziv dela projekta		
Opština Topola, Bulevar kralja Aleksandra I br.9, Topola	Bulevar kralja Aleksandra I Rekonstrukcija pešačke zone sa parternim uređenjem	0 - GLAVNA SVESKA		
 ulica Vožda Karadorda br. 39, 18000 Niš, Srbija +381 18 240 426 e-mail: tekingoffice@gmail.com	odgovorni projektant	vrsta tehničke dokumentacije		
	Slaviša Kondić, dipl. inž. arh. licenca br. 300 M552 13	PZI-PROJEKAT ZA IZVOĐENJE		
	projektant	Nemanja Randelović, m.i.a.	DETALJ INFO TABLE predlog perforacije info table A1	
	projektant	Lazar Jović, aps. arh.		
	projektant	Lazar Milentijević, m.i.a.		
projektant	Sofija Ickovski, m.i.a.			
projektant		datum: Jul 2024.	razmera: 1:10	crtež br. D16

PREDLOG TEMA I NUMERACIJA INFO TABLI (TABLA A2)

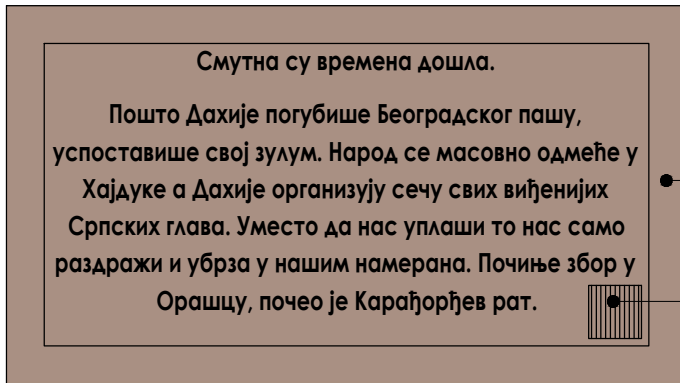

Korten čelik

QR kod
(internet stranica sa detaljnim opisom)

INFO TABLA A2 - PERFORIRANA POVRŠINA (OSNOVA)

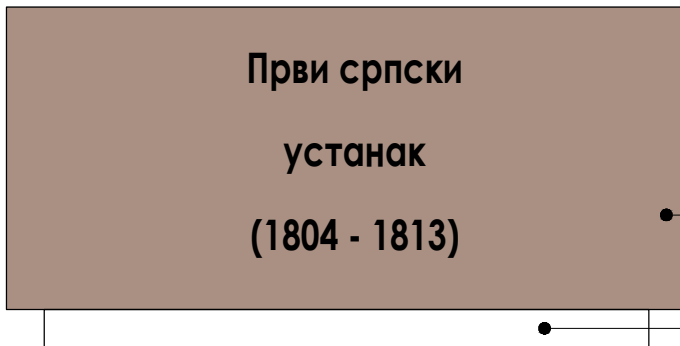

Korten čelik

Armirani beton

INFO TABLA A2 - PERFORIRANA POVRŠINA (PREDNJA STRANA)

investitor	objekat	oznaka-naziv dela projekta	
Opština Topola, Bulevar kralja Aleksandra I br.9, Topola	Bulevar kralja Aleksandra I Rekonstrukcija pešačke zone sa parternim uređenjem	0 - GLAVNA SVESKA	
 teking architecture <small>ulica Vožda Karadorda br. 39, 18000 Niš, Srbija +381 18 240 426 e-mail: tekingoffice@gmail.com</small>	odgovorni projektant	vrsta tehničke dokumentacije	
	Slaviša Kondić, dipl. inž. arh. licenca br. 300 M552 13	PZI-PROJEKAT ZA IZVOĐENJE	
	projektant Nemanja Randelović, m.i.a.	DETALJ INFO TABLE predlog perforacije info table A2	
	projektant Lazar Jović, aps. arh.		
	projektant Lazar Milentijević, m.i.a.		
projektant Sofija Ickovski, m.i.a.			
projektant	datum: Jul 2024.	razmera: 1:10	crtež br. D17

PREDLOG TEMA I NUMERACIJA INFO TABLI (TABLA A3)

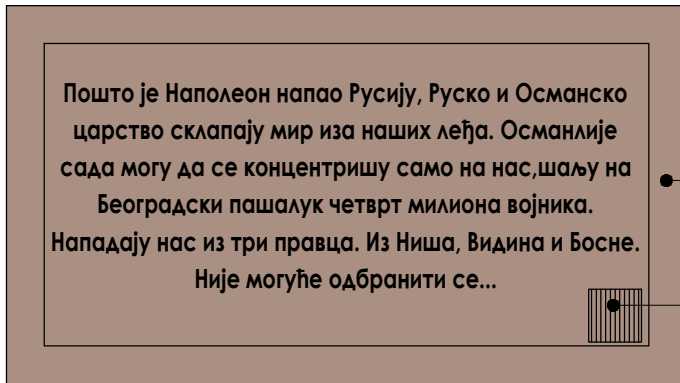

Korten čelik

QR kod
(internet stranica sa detaljnim opisom)

INFO TABLA A3 - PERFORIRANA POVRŠINA (OSNOVA)

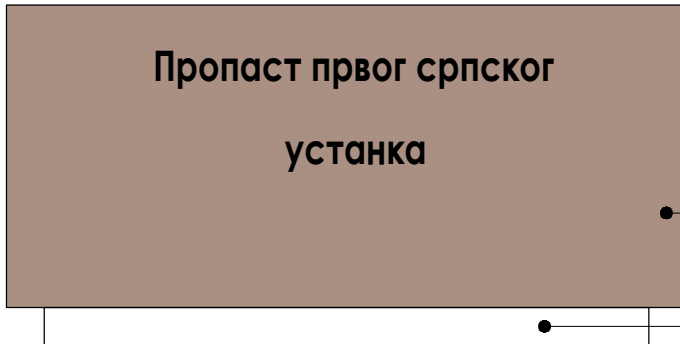

Korten čelik

Armirani beton

INFO TABLA A3 - PERFORIRANA POVRŠINA (PREDNJA STRANA)

investitor Opština Topola, Bulevar kralja Aleksandra I br.9, Topola	objekat Bulevar kralja Aleksandra I Rekonstrukcija pešačke zone sa parternim uređenjem	oznaka-naziv dela projekta 0 - GLAVNA SVESKA	
 teking architecture ulica Vožda Karadorda br. 39, 18000 Niš, Srbija +381 18 240 426 e-mail: tekingoffice@gmail.com	odgovorni projektant Staviša Kondić, dipl. inž. arh. licenca br. 300 M552 13 	vrsta tehničke dokumentacije PZI-PROJEKAT ZA IZVOĐENJE	
	projektant Nemanja Randelović, m.i.a.	DETALJ INFO TABLE predlog perforacije info table A3	
	projektant Lazar Jović, aps. arh.		
	projektant Lazar Milentijević, m.i.a.		
	projektant Sofija Ickovski, m.i.a.		
projektant	datum: Jul 2024.	razmera: 1:10	crtež br. D18

PREDLOG TEMA I NUMERACIJA
INFO TABLI (TABLA A4)

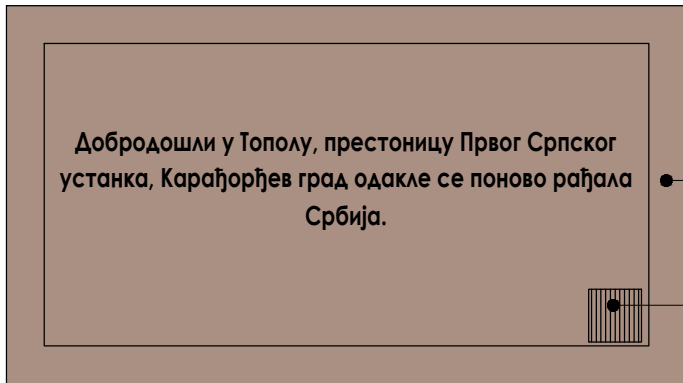

Korten čelik

QR kod
(internet stranica sa detaljnim opisom)

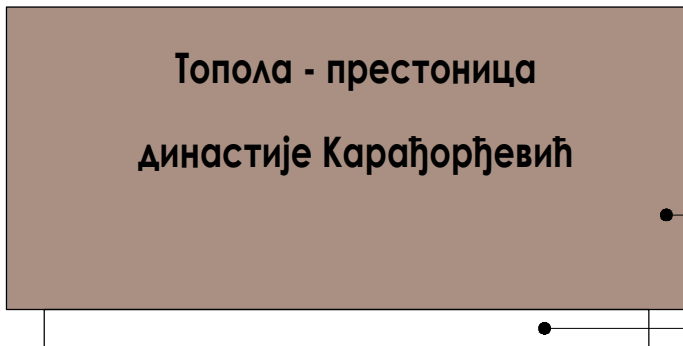

INFO TABLA A4 - PERFORIRANA POVRŠINA
(OSNOVA)



Korten čelik

Armirani beton

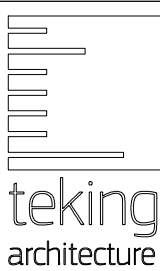
INFO TABLA A4 - PERFORIRANA POVRŠINA
(PREDNJA STRANA)

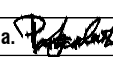
investitor Opština Topola, Bulevar kralja Aleksandra I br.9, Topola	objekat Bulevar kralja Aleksandra I Rekonstrukcija pešačke zone sa parternim uređenjem	oznaka-naziv dela projekta 0 - GLAVNA SVESKA
 ulica Vožda Karadorda br. 39, 18000 Niš, Srbija +381 18 240 426 e-mail: tekingoffice@gmail.com	odgovorni projektant Staviša Kondić, dipl. inž. arh. licenca br. 300 M552 13 	vrsta tehničke dokumentacije PZI-PROJEKAT ZA IZVOĐENJE
	projektant Nemanja Randelović, m.i.a. 	crtež DETALJ INFO TABLE predlog perforacije info table A4
	projektant Lazar Jović, aps. arh.	
	projektant Lazar Milentijević, m.i.a.	
	projektant Sofija Ickovski, m.i.a.	
projektant	datum: Jul 2024.	razmera: 1:10 crtež br. D19

PREDLOG TEMA I NUMERACIJA INFO TABLI (TABLA A5)

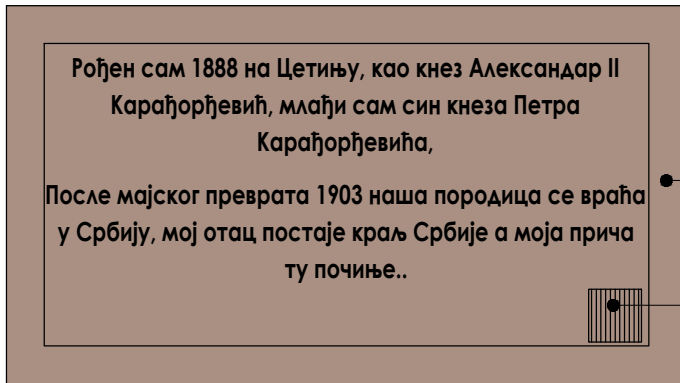

Korten čelik

QR kod
(internet stranica sa detaljnim opisom)

INFO TABLA A5 - PERFORIRANA POVRŠINA (OSNOVA)

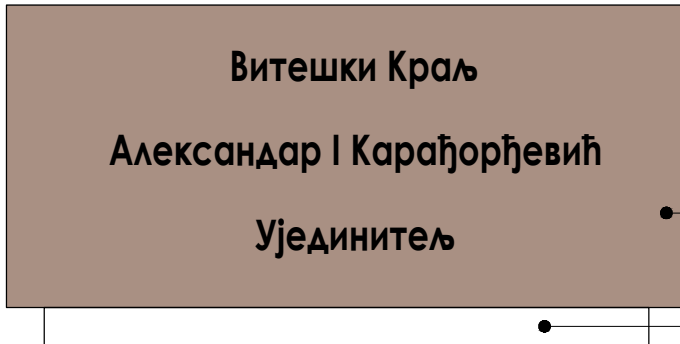

Korten čelik

Armirani beton

INFO TABLA A5- PERFORIRANA POVRŠINA (PREDNJA STRANA)

investitor	objekat	oznaka-naziv dela projekta	
Opština Topola, Bulevar kralja Aleksandra I br.9, Topola	Bulevar kralja Aleksandra I Rekonstrukcija pešačke zone sa parternim uređenjem	0 - GLAVNA SVESKA	
 teking architecture ulica Vožda Karadorda br. 39, 18000 Niš, Srbija +381 18 240 426 e-mail: tekingoffice@gmail.com	odgovorni projektant	vrsta tehničke dokumentacije	
	Staviša Kondić, dipl. inž. arh. licenca br. 300 M552 13	PZI-PROJEKAT ZA IZVOĐENJE	
	projektant	Nemanja Randelović, m.i.a.	DETALJ INFO TABLE predlog perforacije info table A5
	projektant	Lazar Jović, aps. arh.	
	projektant	Lazar Milentijević, m.i.a.	
projektant	Sofija Ickovski, m.i.a.		
projektant		datum: Jul 2024. razmera: 1:10 crtež br. D20	

PREDLOG TEMA I NUMERACIJA INFO TABLI (TABLA A6)

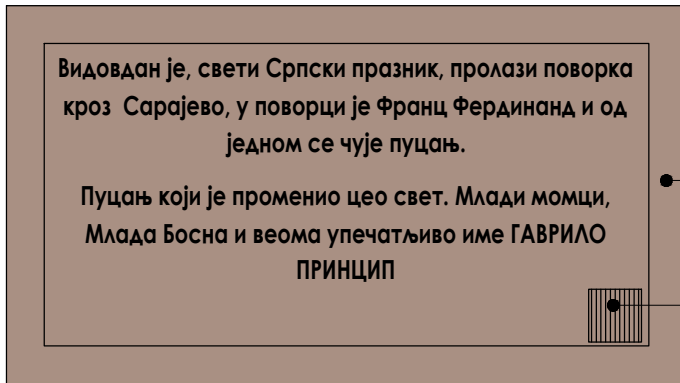

Korten čelik

QR kod
(internet stranica sa detaljnim opisom)



INFO TABLA A6 - PERFORIRANA POVRŠINA (OSNOVA)



Korten čelik

Armirani beton

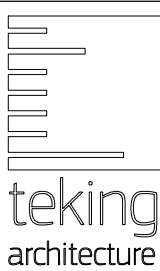
INFO TABLA A6- PERFORIRANA POVRŠINA (PREDNJA STRANA)

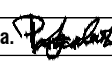
investitor	objekat	oznaka-naziv dela projekta	
Opština Topola, Bulevar kralja Aleksandra I br.9, Topola	Bulevar kralja Aleksandra I Rekonstrukcija pešačke zone sa parternim uređenjem	0 - GLAVNA SVESKA	
 teking architecture ulica Vožda Karadorda br. 39, 18000 Niš, Srbija +381 18 240 426 e-mail: tekingoffice@gmail.com	odgovorni projektant	vrsta tehničke dokumentacije	
	Staviša Kondić, dipl. inž. arh. licenca br. 300 M552 13 	PZI-PROJEKAT ZA IZVOĐENJE	
	projektant Nemanja Randelović, m.i.a. 	DETALJ INFO TABLE predlog perforacije info table A6	
	projektant Lazar Jović, aps. arh.		
	projektant Lazar Milentijević, m.i.a.		
projektant Sofija Ickovski, m.i.a.			
projektant	datum: Jul 2024.	razmera: 1:10	crtež br. D21

PREDLOG TEMA I NUMERACIJA INFO TABLI (TABLA A7)

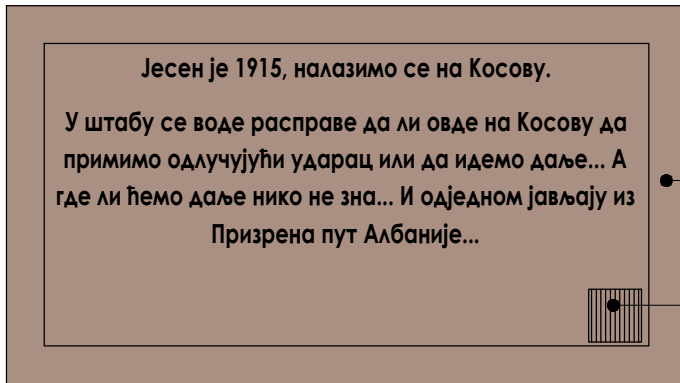

Korten čelik

QR kod
(internet stranica sa detaljnim opisom)

INFO TABLA A7 - PERFORIRANA POVRŠINA (OSNOVA)

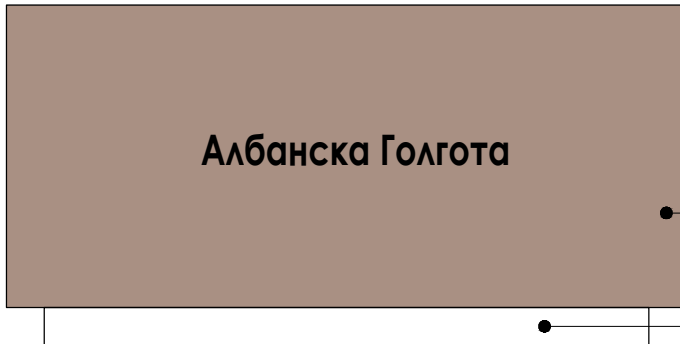

Korten čelik

Armirani beton

INFO TABLA A7- PERFORIRANA POVRŠINA (PREDNJA STRANA)

investitor	objekat	oznaka-naziv dela projekta	
Opština Topola, Bulevar kralja Aleksandra I br.9, Topola	Bulevar kralja Aleksandra I Rekonstrukcija pešačke zone sa parternim uređenjem	0 - GLAVNA SVESKA	
 teking architecture <small>ulica Vožda Karadorda br. 39, 18000 Niš, Srbija +381 18 240 426 e-mail: tekingoffice@gmail.com</small>	odgovorni projektant	vrsta tehničke dokumentacije	
	Slaviša Kondić, dipl. inž. arh. licenca br. 300 M552 13		PZI-PROJEKAT ZA IZVOĐENJE
	projektant	Nemanja Randelović, m.i.a.	DETALJ INFO TABLE predlog perforacije info table A7
	projektant	Lazar Jović, aps. arh.	
	projektant	Lazar Milentijević, m.i.a.	
projektant	Sofija Ickovski, m.i.a.		
projektant		datum: Jul 2024. razmera: 1:10 crtež br. D22	

PREDLOG TEMA I NUMERACIJA INFO TABLI (TABLA A8)

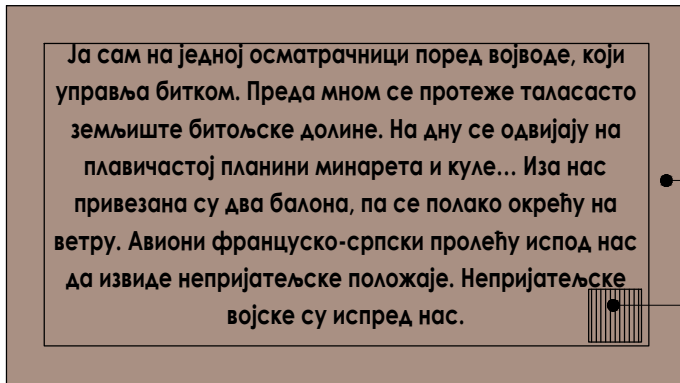

Korten čelik

QR kod
(internet stranica sa detaljnim opisom)



INFO TABLA A8 - PERFORIRANA POVRŠINA (OSNOVA)



Korten čelik

Armirani beton

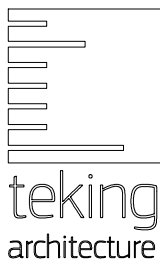
INFO TABLA A9- PERFORIRANA POVRŠINA (PREDNJA STRANA)

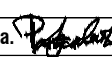
investitor	objekat	oznaka-naziv dela projekta	
Opština Topola, Bulevar kralja Aleksandra I br.9, Topola	Bulevar kralja Aleksandra I Rekonstrukcija pešačke zone sa parternim uređenjem	0 - GLAVNA SVESKA	
 teking architecture ulica Vožda Karadorda br. 39, 18000 Niš, Srbija +381 18 240 426 e-mail: tekingoffice@gmail.com	odgovorni projektant	vrsta tehničke dokumentacije	
	Slaviša Kondić, dipl. inž. arh. licenca br. 300 M552 13 	PZI-PROJEKAT ZA IZVOĐENJE	
	projektant Nemanja Randelović, m.i.a. 	DETALJ INFO TABLE predlog perforacije info table A8	
	projektant Lazar Jović, aps. arh.		
	projektant Lazar Milentijević, m.i.a.		
projektant Sofija Ickovski, m.i.a.			
projektant	datum: Jul 2024.	razmera: 1:10	crtež br. D23

PREDLOG TEMA I NUMERACIJA INFO TABLI (TABLA A9)

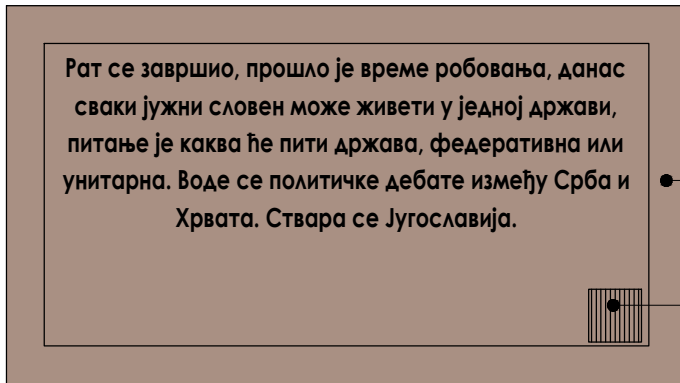

Korten čelik

QR kod
(internet stranica sa detaljnim opisom)

INFO TABLA A9 - PERFORIRANA POVRŠINA (OSNOVA)

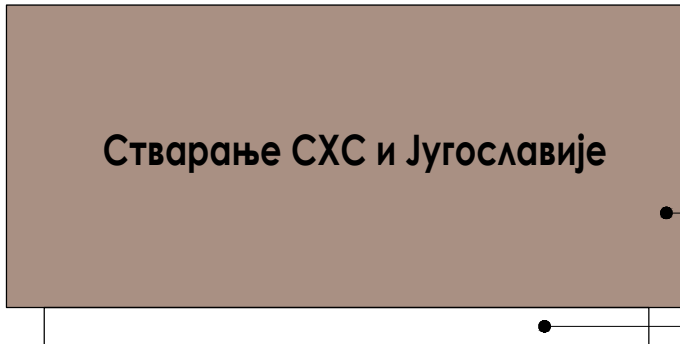

Korten čelik

Armirani beton

INFO TABLA A9- PERFORIRANA POVRŠINA (PREDNJA STRANA)

investitor Opština Topola, Bulevar kralja Aleksandra I br.9, Topola	objekat Bulevar kralja Aleksandra I Rekonstrukcija pešačke zone sa parternim uređenjem	oznaka-naziv dela projekta 0 - GLAVNA SVESKA	
 teking architecture ulica Vožda Karadorda br. 39, 18000 Niš, Srbija +381 18 240 426 e-mail: tekingoffice@gmail.com	odgovorni projektant Slaviša Kondić, dipl. inž. arh. licenca br. 300 M552 13 	vrsta tehničke dokumentacije PZI-PROJEKAT ZA IZVOĐENJE	
	projektant Nemanja Randelović, m.i.a.	DETALJ INFO TABLE predlog perforacije info table A9	
	projektant Lazar Jović, aps. arh.		
	projektant Lazar Milentijević, m.i.a.		
	projektant Sofija Ickovski, m.i.a.		
projektant	datum: Jul 2024.	razmera: 1:10	crtež br. D24

PREDLOG TEMA I NUMERACIJA INFO TABLI (TABLA A10)

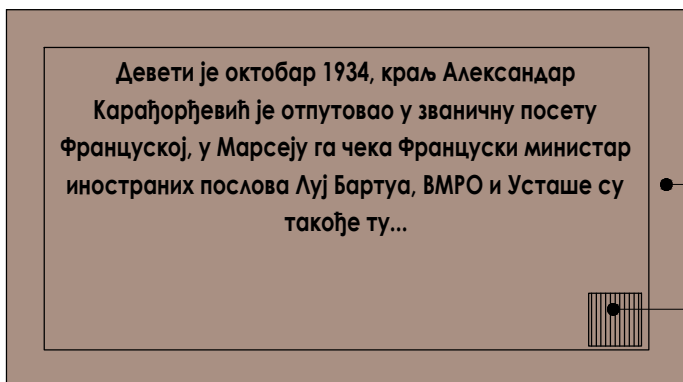

Korten čelik

QR kod
(internet stranica sa detaljnim opisom)

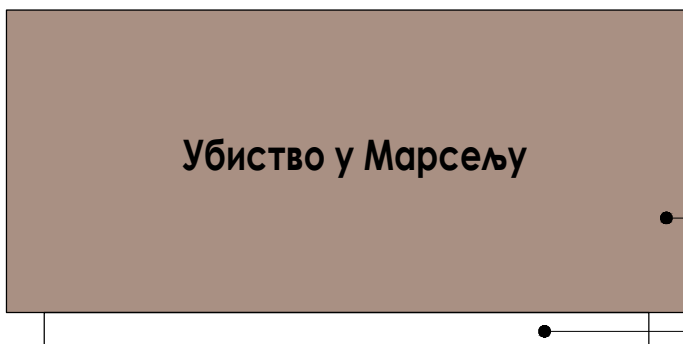

INFO TABLA A10 - PERFORIRANA POVRŠINA (OSNOVA)



Korten čelik

Armirani beton

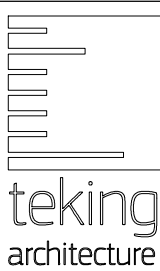
INFO TABLA A10- PERFORIRANA POVRŠINA (PREDNJA STRANA)

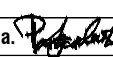
investitor Opština Topola, Bulevar kralja Aleksandra I br.9, Topola	objekat Bulevar kralja Aleksandra I Rekonstrukcija pešačke zone sa parternim uređenjem	oznaka-naziv dela projekta 0 - GLAVNA SVESKA	
 teking architecture ulica Vožda Karadorda br. 39, 18000 Niš, Srbija +381 18 240 426 e-mail: tekingoffice@gmail.com	odgovorni projektant Staviša Kondić, dipl. inž. arh. licenca br. 300 M552 13 	vrsta tehničke dokumentacije PZI-PROJEKAT ZA IZVOĐENJE	
	projektant Nemanja Randelović, m.i.a. 	crtež DETALJ INFO TABLE predlog perforacije info table A10	
	projektant Lazar Jović, aps. arh.		
	projektant Lazar Milentijević, m.i.a.		
	projektant Sofija Ickovski, m.i.a.		
projektant	datum: Jul 2024.	razmera: 1:10	crtež br. D25

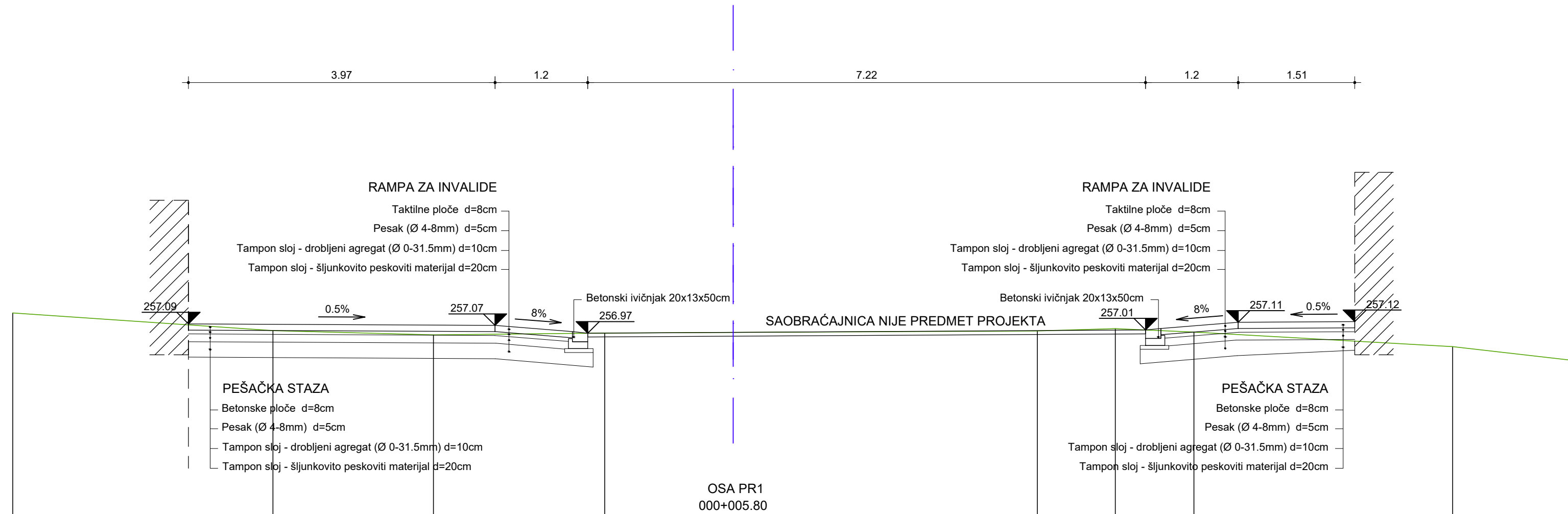

TEREN	257.22	256.99	256.93	256.96	256.97	256.99	257.02	256.97	256.78	256.60
OD.OSE	9.33	5.96	3.88	1.66	0.00	3.94	4.95	5.97	9.32	10.89

investitor Opština Topola, Bulevar kralja Aleksandra I br.9, Topola	objekat Bulevar kralja Aleksandra I Rekonstrukcija pešačke zone sa parternim uređenjem	oznaka-naziv dela projekta 0 - GLAVNA SVESKA	
 ulica Vožđa Karadorda br. 39,18000 Niš, Srbija +381 18 240 426 e-mail: tekingoffice@gmail.com	odgovorni projektant Slaviša Kondić, dipl. inž. arh. licenca br. 300 M552 13	vrsta tehničke dokumentacije PZI-PROJEKAT ZA IZVOĐENJE	
	projektant Nemanja Randelović, m.i.a.	crtež	
	projektant Lazar Jović, aps. arh.		
	projektant Lazar Milentijević, m.i.a.		
	projektant Sotija Ickovski, m.i.a.		
	datum: Jul 2024.	razmera: 1:50	crtež br. PR1

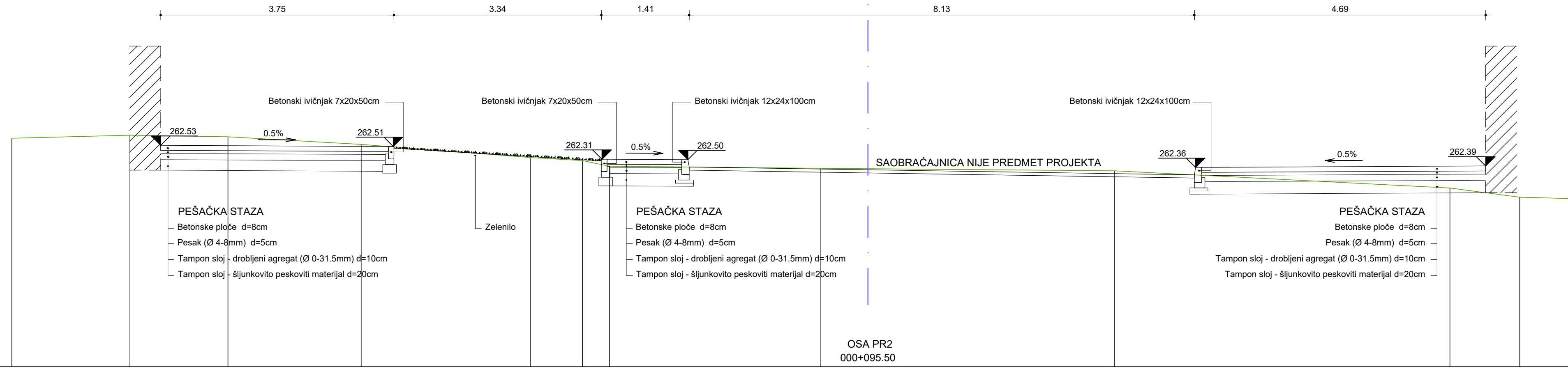

TEREN	262.84	262.89	262.86	262.74	262.53	262.48	262.39	262.35	262.35	262.31	262.03	261.89
OD.OSE	13.78	11.88	10.30	8.16	5.43	4.59	4.16	0.76	0.00	3.97	9.37	10.49

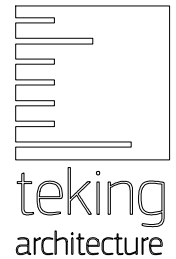
investitor Opština Topola, Bulevar kralja Aleksandra I br.9, Topola	objekat Bulevar kralja Aleksandra I Rekonstrukcija pešačke zone sa parternim uređenjem	oznaka-naziv dela projekta 0 - GLAVNA SVESKA	
 ulica Vožda Karadorda br. 39, 18000 Nis, Srbija +381 18 240 426 e-mail: tekingoffice@gmail.com	odgovorni projektant Slaviša Kondić, dipl. inž. arh. licenca br. 300 M552 13	vrsta tehničke dokumentacije PZI-PROJEKAT ZA IZVOĐENJE	
	projektant Nemanja Randelović, m.i.a.	crtež POPREČNI PROFIL PR2	
	projektant Lazar Jović, aps. arh.		
	projektant Lazar Milentijević, m.i.a.		
	projektant Sofija Ickovski, m.i.a.		
projektant	datum: Jul 2024.	razmera: 1:50	crtež br. PR2

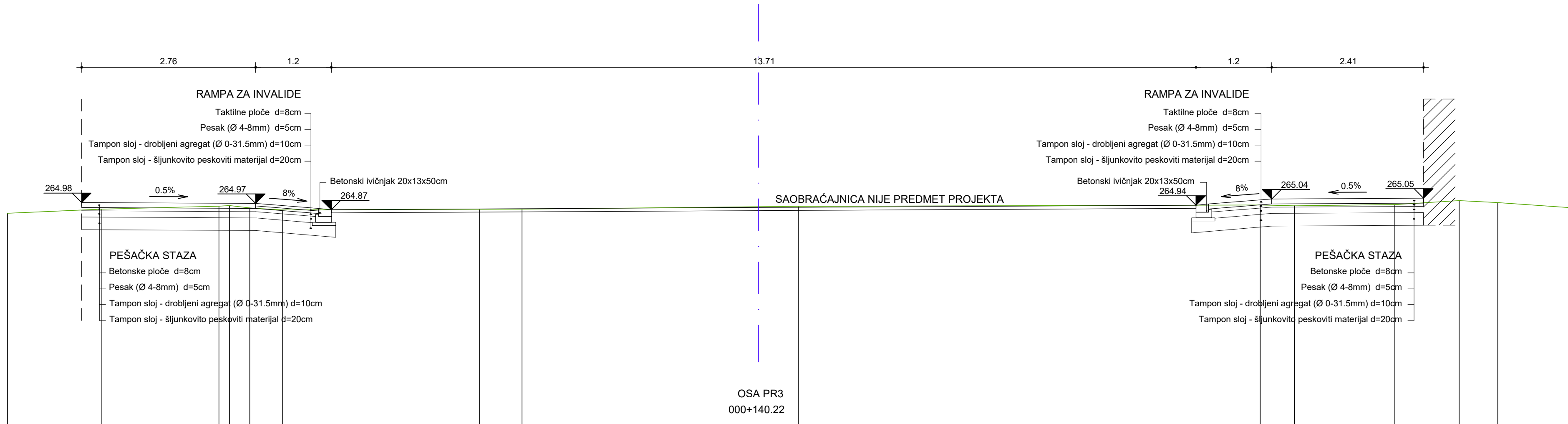

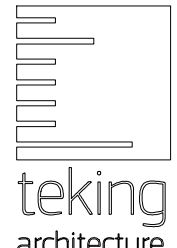

TEREN	264.81	264.88	264.93	264.93	264.90	264.87		264.88	264.88		264.92	264.92		264.94	264.93	264.95	265.01	264.98
OD.OSE	11.90	10.41	8.55	8.38	8.06	7.55		4.42	3.75		0.00	0.63		7.96	8.50	10.09	11.11	11.72

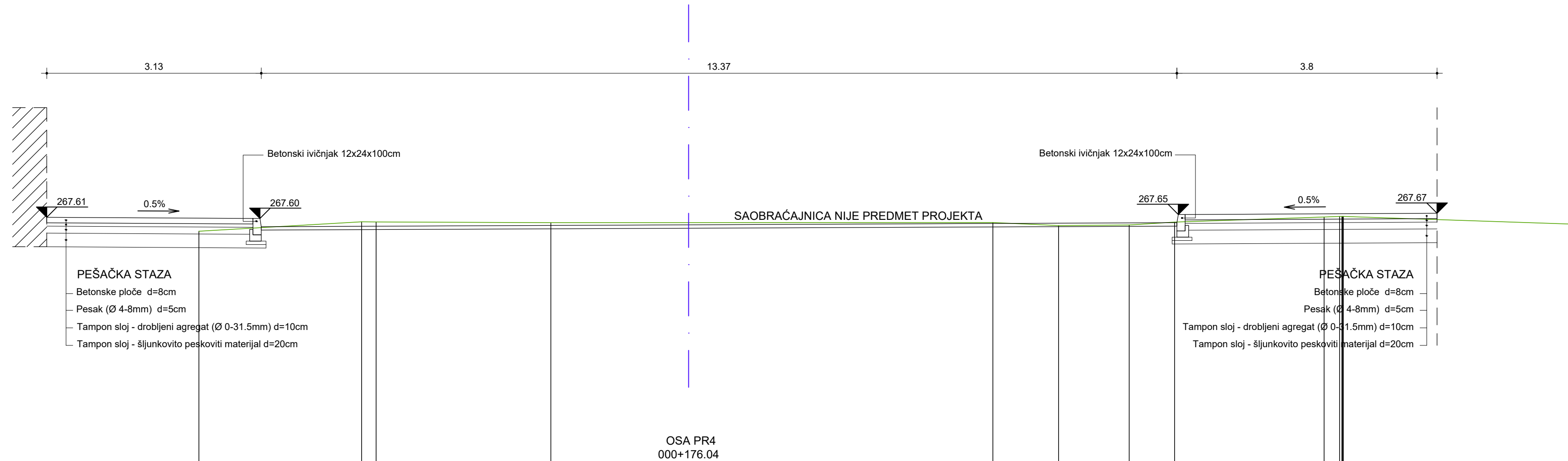
investitor Opština Topola, Bulevar kralja Aleksandra I br.9, Topola	objekat Bulevar kralja Aleksandra I Rekonstrukcija pešačke zone sa parternim uređenjem	oznaka-naziv dela projekta 0 - GLAVNA SVESKA
 ulica Vožda Karadorda br. 39,18000 Niš, Srbija +381 18 240 426 e-mail: tekingoffice@gmail.com	odgovorni projektant Slaviša Kondić, dipl. inž. arh. licenca br. 300 M552 13	vrsta tehničke dokumentacije PZI-PROJEKAT ZA IZVOĐENJE
	projektant Nemanja Randelović, m.i.a.	crtež
	projektant Lazar Jović, aps. arh.	
	projektant Lazar Milentijević, m.i.a.	
	projektant Sofija Ickovski, m.i.a.	
datum: Jul 2024.		razmera: 1:50
		crtež br. PR3



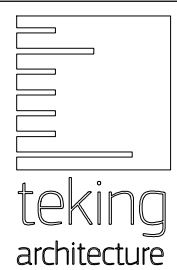
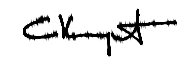

TEREN		267.41	267.55 267.54	267.53	267.53	267.54	267.49	267.50	267.54	267.62	267.62	267.63	267.63	267.62
OD.OSE		7.15	4.77 4.56	2.01	0.00	4.44	5.40	6.43	7.09	9.27	9.50	9.54	9.55	9.56

OSA PR4
000+176.04

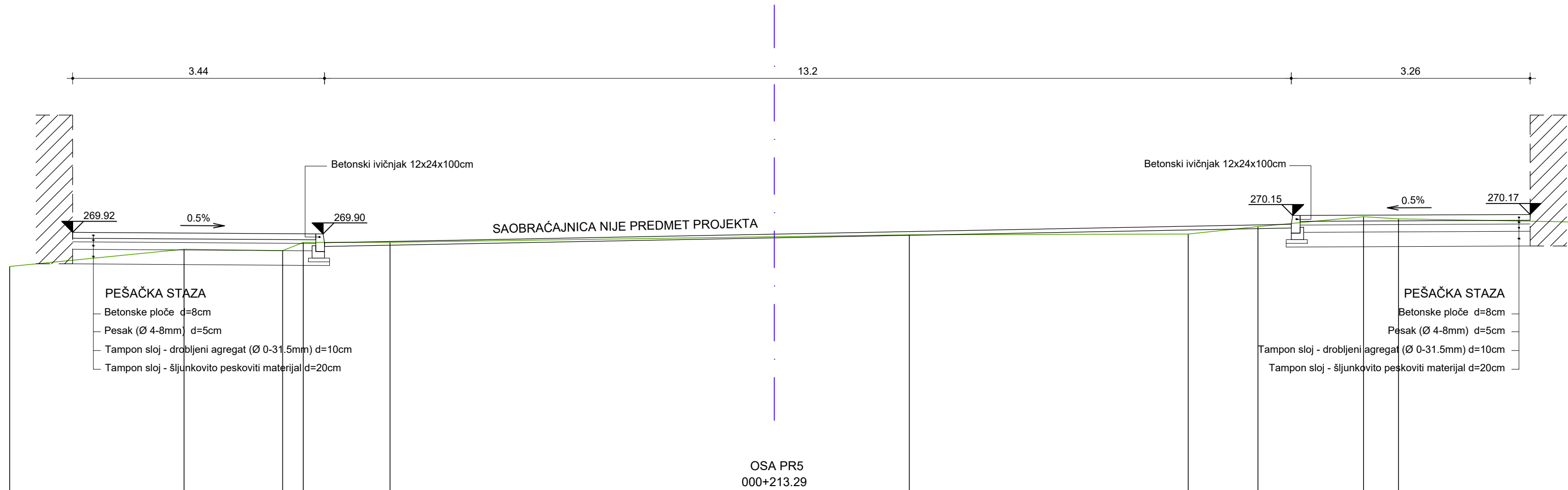
investitor Opština Topola, Bulevar kralja Aleksandra I br.9, Topola	objekat Bulevar kralja Aleksandra I Rekonstrukcija pešačke zone sa parternim uređenjem	oznaka-naziv dela projekta 0 - GLAVNA SVESKA	
 ulica Vožda Karadorda br. 39, 18000 Nis, Srbija +381 18 240 426 e-mail: tekingoffice@gmail.com	odgovorni projektant Slaviša Kondić, dipl. inž. arh. licenca br. 300 M552 13 	vrsta tehničke dokumentacije PZI-PROJEKAT ZA IZVOĐENJE	
	projektant Nemanja Randelović, m.i.a. 	crtež	
	projektant Lazar Jović, aps. arh.		
	projektant Lazar Milentijević, m.i.a.		
	projektant Sofija Ickovski, m.i.a.		
projektant	datum: Jul 2024.	razmera: 1:50	crtež br. PR4

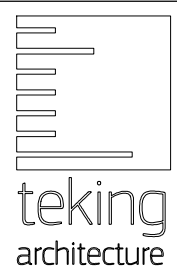
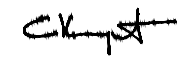

TEREN	269.46	269.69	269.67	269.78	269.78	269.86	269.89	269.90	270.00	270.14	270.10
OD.OSE	10.44	8.06	6.71	6.43	5.25	0.00	1.84	5.65	6.60	8.05	8.52

investitor Opština Topola, Bulevar kralja Aleksandra I br.9, Topola	objekat Bulevar kralja Aleksandra I Rekonstrukcija pešačke zone sa parternim uređenjem	oznaka-naziv dela projekta 0 - GLAVNA SVESKA
 ulica Vožda Karadorda br. 39,18000 Niš, Srbija +381 18 240 426 e-mail: tekingoffice@gmail.com	odgovorni projektant Slaviša Kondić, dipl. inž. arh. licenca br. 300 M552 13 	vrsta tehničke dokumentacije PZI-PROJEKAT ZA IZVOĐENJE
	projektant Nemanja Randelović, m.i.a. 	crtež POPREČNI PROFIL PR5
	projektant Lazar Jović, aps. arh.	
	projektant Lazar Milentijević, m.i.a.	
	projektant Sofija Ickovski, m.i.a.	
datum: Jul 2024.		razmera: 1:50 crtež br. PR5

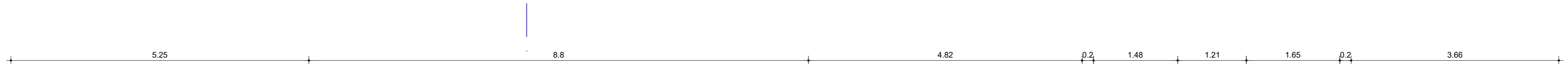

PEŠAČKA STAZA
 - Betonske ploče d=8 cm
 - Pesak (Ø 4-8mm) d=5cm
 - Tampon sloj - drobljeni agregat (Ø 0-31.5mm) d=10cm
 - Tampon sloj - šljunkovito peskoviti materijal d=20cm

OSA PR6
 000+242.62

PEŠAČKA STAZA
 - Betonske ploče d=8cm
 - Pesak (Ø 4-8mm) d=5cm
 - Tampon sloj - drobljeni agregat (Ø 0-31.5mm) d=10cm
 - Tampon sloj - šljunkovito peskoviti materijal d=20cm

RAMPA ZA INVALIDE
 - Kvarc-polimer malter d=5cm
 - Armirani beton d=15cm
 - Tampon sloj - drobljeni agregat (Ø 0-31.5mm) d=10cm
 - Tampon sloj - šljunkovito peskoviti materijal d=20cm



PEŠAČKA STAZA
 - Betonske ploče d=8cm
 - Pesak (Ø 4-8mm) d=5cm
 - Tampon sloj - drobljeni agregat (Ø 0-31.5mm) d=10cm
 - Tampon sloj - šljunkovito peskoviti materijal d=20cm

TEREN	271.08	271.11	271.12	271.14	271.16		271.38	271.36	271.40	271.38	271.40		271.43	271.43		271.40	271.44		271.58	271.57		271.49	271.50		271.51			
OD.OSE	13.61	13.47	13.37	13.35	12.69		10.21	10.18	9.78	9.60	9.22		4.99	4.35		0.00	0.26		4.89	5.69		7.98	9.65		16.31	16.67		20.00

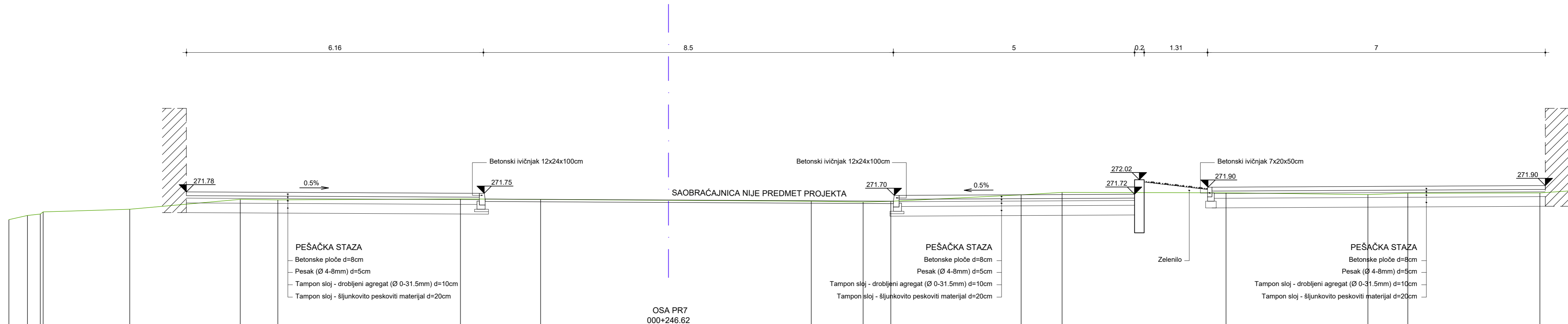
investitor Opština Topola, Bulevar kralja Aleksandra I br.9, Topola	objekat Bulevar kralja Aleksandra I Rekonstrukcija pešačke zone sa parternim uređenjem	oznaka-naziv dela projekta 0 - GLAVNA SVESKA	
 ulica Vukta Karadžića br. 39, 18000 Nis, Srbija +381 18 240 428 e-mail: tekingoffice@gmail.com	odgovorni projektant Slaviša Kondić, dipl. inž. arh. licenca br. 300 M552 13	vrsta tehničke dokumentacije PZI-PROJEKAT ZA IZVOĐENJE	
	projektant Nemanja Randelović, m.i.a.	crtež	
	projektant Lazar Jović, aps. arh.		
	projektant Lazar Milentijević, m.i.a.		
projektant Sofija Ickovski, m.i.a.	datum: Jul 2024.	razmera: 1:50	crtež br. PR6



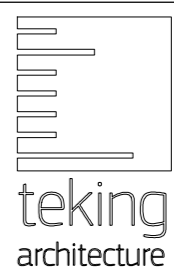

TEREN	271.20	271.28	271.31	271.36	271.41	271.62	271.61	271.63	271.62	271.60	271.58	271.56	271.58	271.71	271.76	271.75	271.72	271.75	271.75	271.88
OD.OSE	13.68	13.29	13.03	12.97	11.17	8.88	8.10	4.31	2.65	0.00	2.96	4.04	4.61	7.31	8.16	11.56	14.50	15.33	18.07	20.00

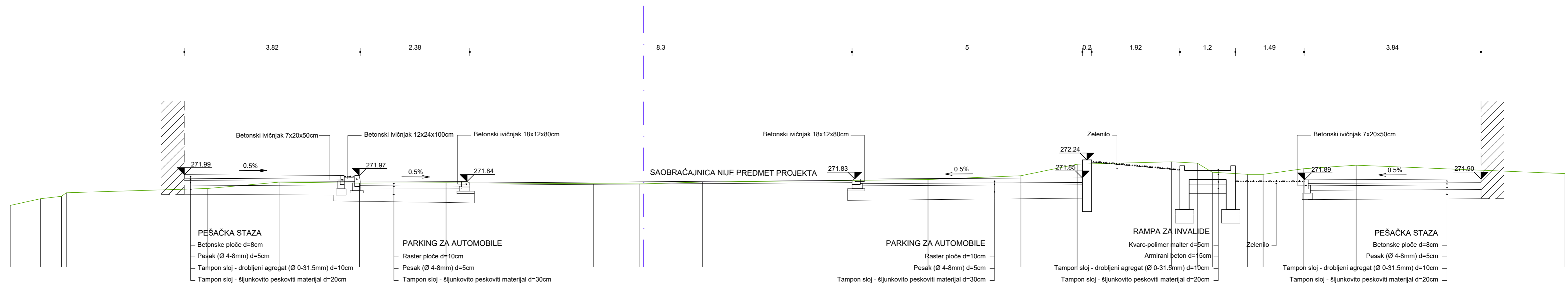
investitor	Opština Topola, Bulevar kralja Aleksandra I br.9, Topola	objekat	Bulevar kralja Aleksandra I Rekonstrukcija pešačke zone sa parternim uređenjem	oznaka-naziv dela projekta	0 - GLAVNA SVESKA
 ulica Vukta Karadžića br. 39, 18000 Nis, Srbija +381 18 240 428 e-mail: tekingofica@gmail.com	odgovorni projektant	Slaviša Kondić, dipl. inž. arh. licenca br. 300 M552 13	 crtež	vrsta tehničke dokumentacije	
	projektant	Nemanja Randelović, m.i.a.		PZI-PROJEKAT ZA IZVOĐENJE	
	projektant	Lazar Jović, aps. arh.		POPREČNI PROFIL PR7	
	projektant	Sofija Ickovski, m.i.a.		datum: Jul 2024. razmera: 1:50 crtež br. PR7	
				www.teking.rs	



OSA PR8
000+251.12

TEREN	271.33	271.48	271.53	271.61	271.70	271.84	271.81	271.82	271.80	271.80	271.80	271.84	271.89	271.98	272.23	272.28	272.25	272.05	272.01	272.01	272.13	272.20	272.02
OD.OSE	13.75	13.09	12.64	12.54	9.46	7.92	6.17	4.29	1.08	0.10	0.00	1.27	6.17	8.19	9.41	11.46	12.02	12.34	13.11	13.45	14.33	15.47	20.00

investitor	Opština Topola, Bulevar kralja Aleksandra I br.9, Topola	objekat	Bulevar kralja Aleksandra I Rekonstrukcija pešačke zone sa parternim uređenjem	oznaka-naziv dela projekta	0 - GLAVNA SVESKA
 ulica Vukta Karadžića br. 39, 18000 Nis, Srbija +381 18 240 428 e-mail: tekingoffice@gmail.com	odgovorni projektant	Slaviša Kondić, dipl. inž. arh. licenca br. 300 M552 13	 crtež	vrsta tehničke dokumentacije	PZI-PROJEKAT ZA IZVOĐENJE
	projektant	Nemanja Radelović, m.i.a.		datum: Jul 2024. razmera: 1:50 crtež br. PR8	
	projektant	Lazar Jović, aps. arh.			
	projektant	Lazar Milentijević, m.i.a.			
	projektant	Sofija Ickovski, m.i.a.			
projektant					

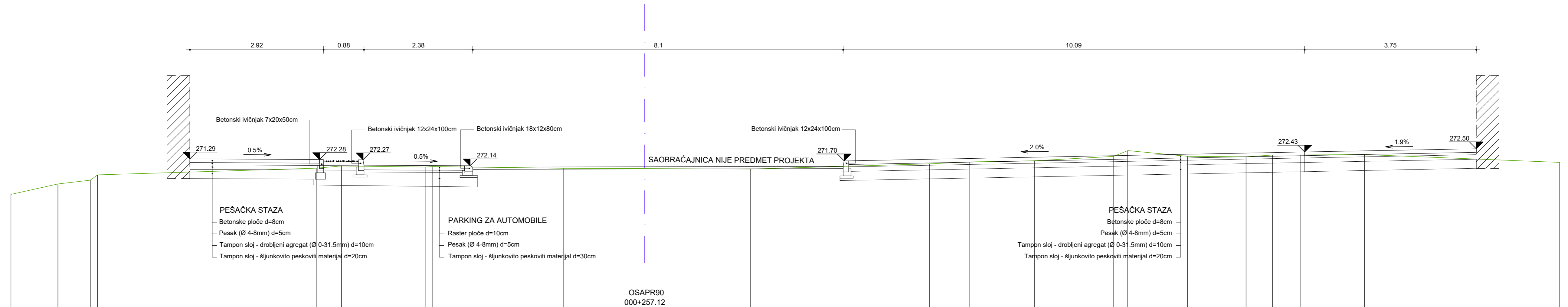

TEREN	271.50	271.73	271.82	271.93	272.08	272.13	272.10	272.11	272.08	272.07	272.06	272.17	272.21	272.24	272.34	272.46	272.34	272.33	272.37	272.37	272.38	272.20
OD.OSE	13.85	12.83	12.12	11.96	7.18	6.63	4.80	4.65	1.77	0.00	2.32	6.22	7.11	8.51	10.25	10.56	11.87	13.14	13.72	14.34	15.74	20.00

investitor	Opština Topola, Bulevar kralja Aleksandra I br.9, Topola	objekat	Bulevar kralja Aleksandra I Rekonstrukcija pešačke zone sa parternim uređenjem	oznaka-naziv dela projekta	0 - GLAVNA SVESKA
 ulica Vukta Karadžića br. 39, 18000 Nis, Srbija +381 18 240 426 e-mail: tekingoffice@gmail.com	odgovorni projektant	Slaviša Kondić, dipl. inž. arh. licenca br. 300 M552 13	 crtež	vrsta tehničke dokumentacije	PZI-PROJEKAT ZA IZVOĐENJE
	projektant	Nemanja Randelović, m.i.a.		POPREČNI PROFIL PR9	
	projektant	Lazar Jović, aps. arh.			
	projektant	Lazar Milentijević, m.i.a.			
	projektant	Sofija Ickovski, m.i.a.			
datum:	Jul 2024.	razmera:	1:50	crtež br.:	PR9

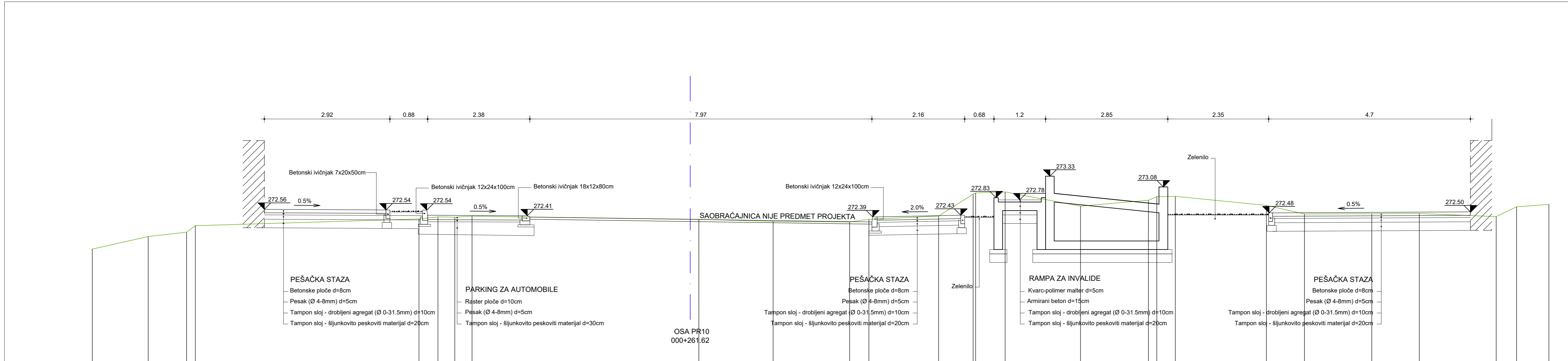

TEREN	271.64	271.93	272.03	272.18	272.34	272.39	272.38	272.40	272.33	272.33	272.28	272.27	272.33	272.40	272.92	272.94	272.96	272.64	272.77	272.86	272.86	272.65	272.45	272.46	272.46	272.39	272.62	272.67
OD.OSE	13.93	12.63	11.73	11.53	6.32	5.88	5.49	5.08	0.00	0.20	1.93	3.71	4.16	5.78	6.59	6.65	7.33	9.09	10.67	10.87	11.30	13.42	14.31	15.87	16.98	18.77	19.25	20.00

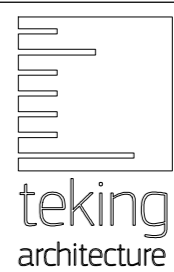
investitor	Opština Topola, Bulevar kralja Aleksandra I br.9, Topola	objekat	Bulevar kralja Aleksandra I Rekonstrukcija pešačke zone sa parternim uređenjem	oznaka-naziv dela projekta	0 - GLAVNA SVESKA
 ulica Vukota Karadordića br. 39, 18000 Nis, Srbija +381 18 240 426 e-mail: tekingoffice@gmail.com	odgovorni projektant	Slaviša Kondić, dipl. inž. arh. Licenca br. 300 M552 13	vrsta tehničke dokumentacije	PZI-PROJEKAT ZA IZVOĐENJE	
	projektant	Nemanja Randelović, m.i.a.	crtež	POPREČNI PROFIL PR10	
	projektant	Lazar Jović, aps. arh.		datum: Jul 2024.	
	projektant	Lazar Milentijević, m.i.a.		razmera: 1:50	
projektant	Sofija Ickovski, m.i.a.	projektant		crtež br. PR10	
www.teking.rs					

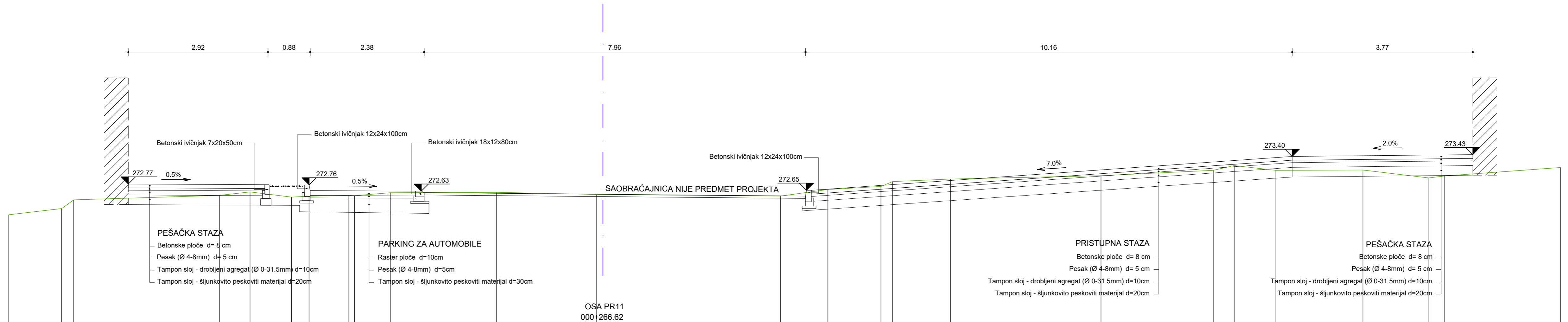

PEŠAČKA STAZA
 - Betonske ploče d= 8 cm
 - Pesak (Ø 4-8mm) d= 5 cm
 - Tampon sloj - drobljeni agregat (Ø 0-31.5mm) d=10cm
 - Tampon sloj - šljunkovito peskoviti materijal d=20cm

PARKING ZA AUTOMOBILE
 - Raster ploče d=10cm
 - Pesak (Ø 4-8mm) d=5cm
 - Tampon sloj - šljunkovito peskoviti materijal d=30cm

PRISTUPNA STAZA
 - Betonske ploče d= 8 cm
 - Pesak (Ø 4-8mm) d= 5 cm
 - Tampon sloj - drobljeni agregat (Ø 0-31.5mm) d=10cm
 - Tampon sloj - šljunkovito peskoviti materijal d=20cm

PEŠAČKA STAZA
 - Betonske ploče d= 8 cm
 - Pesak (Ø 4-8mm) d= 5 cm
 - Tampon sloj - drobljeni agregat (Ø 0-31.5mm) d=10cm
 - Tampon sloj - šljunkovito peskoviti materijal d=20cm

OSA PR11
 000+266.62

TEREN	272.14	272.27	272.45	272.54	272.62	272.51	272.53	272.54	272.54	272.60	272.61	272.56	272.56	272.53	272.67	272.73	272.83	272.89	272.95	273.07	273.17	273.07	273.07	272.91	272.95	273.13
OD.OSE	12.41	11.30	11.05	8.01	7.37	6.50	6.14	5.30	5.19	4.44	2.22	0.13	0.00	3.71	4.70	5.81	6.05	7.26	10.40	12.74	13.18	14.05	15.87	17.25	17.57	20.00

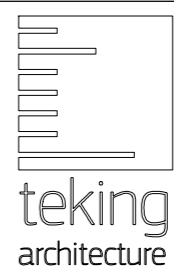
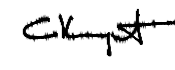
investitor	Opština Topola, Bulevar kralja Aleksandra I br.9, Topola	objekat	Bulevar kralja Aleksandra I Rekonstrukcija pešačke zone sa parternim uređenjem	oznaka-naziv dela projekta	0 - GLAVNA SVESKA
 ulica Vojske Karađorđeva br. 39, 19000 NIS, Srbija +381 18 240 426 e-mail: tekingoffice@gmail.com	odgovorni projektant	Slaviša Kondić, dipl. inž. arh. licenca br. 300 M552 13	 crtež	vrsta tehničke dokumentacije	
	projektant	Nemanja Randelović, m.i.a.		PZI-PROJEKAT ZA IZVOĐENJE	
	projektant	Lazar Jović, aps. arh.		POPREČNI PROFIL PR11	
	projektant	Sofija Ickovski, m.i.a.		datum: Jul 2024. razmera: 1:50 crtež br. PR11	
projektant				www.teking.rs	

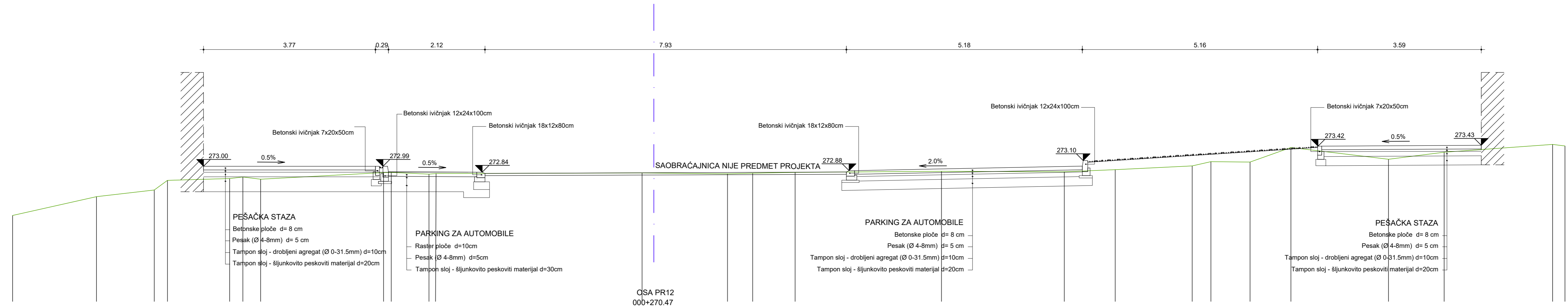

TEREN	271.89	272.31	272.45	272.66	272.70	272.74	272.69	272.83	272.84	272.80	272.81	272.83	272.82	272.81	272.82	272.84	272.86	272.85	272.90	272.98	273.07	273.07	273.39	273.13	273.28	273.45	273.42
OD.OSE	14.08	12.24	10.97	10.68	9.31	9.02	8.63	5.93	5.77	4.94	4.79	0.26	0.00	1.62	2.17	3.10	6.31	9.01	10.13	11.82	12.23	13.09	13.98	16.13	17.35	19.73	20.00

OSA PR12
000+270.47

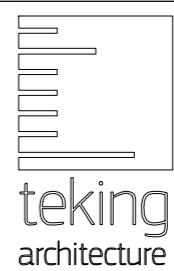
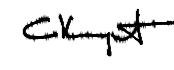
investitor	Opština Topola, Bulevar kralja Aleksandra I br.9, Topola	objekat	Bulevar kralja Aleksandra I Rekonstrukcija pešačke zone sa parternim uređenjem	oznaka-naziv dela projekta	0 - GLAVNA SVESKA
 ulica Vukta Karadžića br. 39, 19000 NIS, Srbija +381 18 240 426 e-mail: tekingoffice@gmail.com	odgovorni projektant	Slaviša Kondić, dipl. inž. arh. licenca br. 300 M552 13	 crtež	vrsta tehničke dokumentacije	
	projektant	Nemanja Randelović, m.i.a.		PZI-PROJEKAT ZA IZVOĐENJE	
	projektant	Lazar Jović, aps. arh.		POPREČNI PROFIL PR12	
	projektant	Lazar Milentijević, m.i.a.		datum: Jul 2024. razmera: 1:50 crtež br. PR12	
projektant	Sofija Ickovski, m.i.a.	projektant		razmera: 1:50 crtež br. PR12	
www.teking.rs					

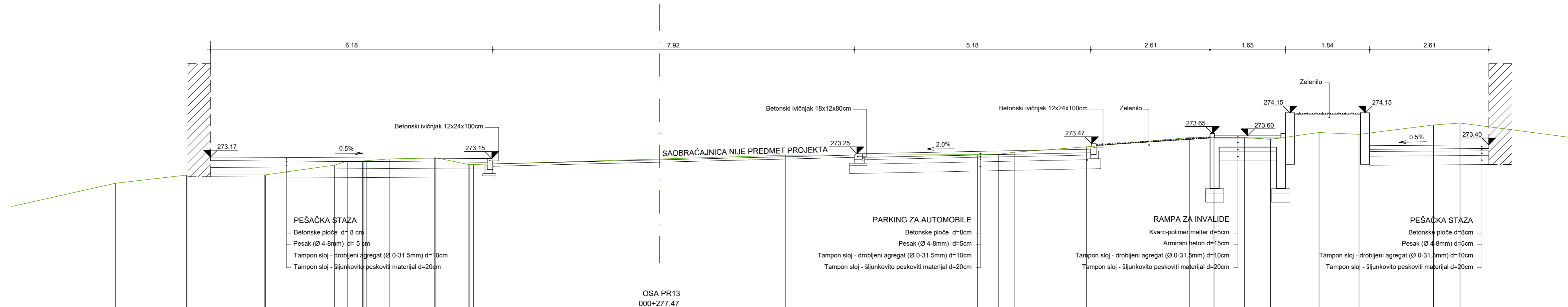

TEREN	272.61	272.79	272.79	272.79	273.01	273.09	273.10	273.10	273.14	273.16	273.17	273.02	273.02	273.02	273.14	273.22	273.23	273.24	273.29	273.40	273.61	273.61	273.61	273.57	273.72	273.68	273.88	273.93			
OD.OSE	11.93	10.36	10.36	8.66	8.64	7.12	6.84	6.51	6.48	6.42	5.92	4.94	4.90	4.18	4.18	4.17	4.07	0.00	2.75	6.96	7.42	7.78	9.35	11.61	12.14	12.81	13.38	14.44	15.32	16.95	17.53

OSA PR13
000+277.47

investitor	Opština Topola, Bulevar kralja Aleksandra I br.9, Topola	objekat	Bulevar kralja Aleksandra I Rekonstrukcija pešačke zone sa parternim uređenjem	oznaka-naziv dela projekta	0 - GLAVNA SVESKA
 ulica Vukta Karadžića br. 39, 19000 NIS, Srbija +381 18 240 426 e-mail: tekingoffice@gmail.com	odgovorni projektant	Slaviša Kondić, dipl. inž. arh. licenca br. 300 M552 13	vrsta tehničke dokumentacije	PZI-PROJEKAT ZA IZVOĐENJE	
	projektant	Nemanja Randelović, m.i.a.	crtež	POPREČNI PROFIL PR13	
	projektant	Lazar Jović, aps. arh.			
	projektant	Lazar Milentijević, m.i.a.			
	projektant	Sofija Ickovski, m.i.a.			
datum:	Jul 2024.	razmera:	1:50	crtež br.:	PR13

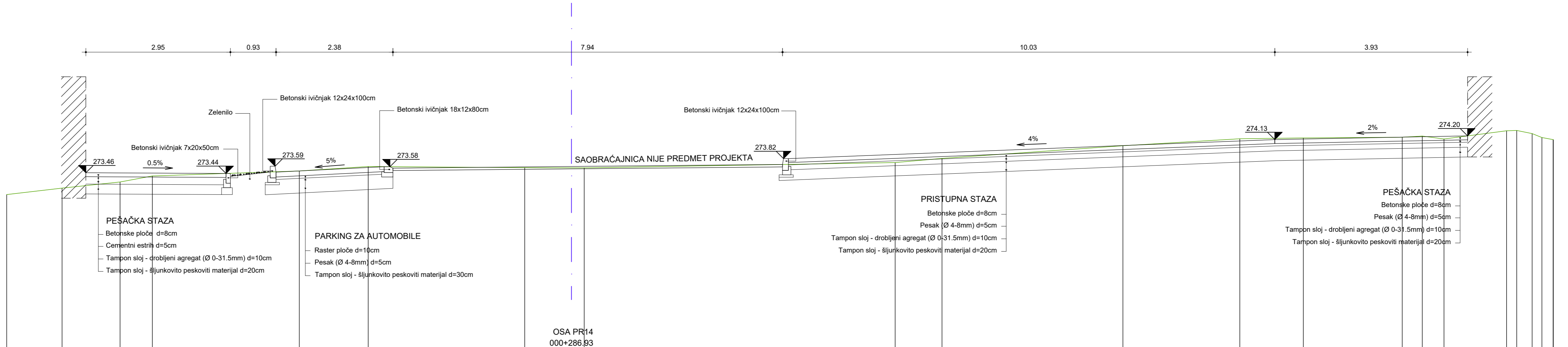

TEREN	273.01	273.14	273.27	273.39	273.49	273.58	273.56	273.56	273.55	273.66	273.75	274.01	274.15	274.17	274.18	274.20	274.15	274.31	274.32	274.26	274.17	274.13	274.13
OD.OSE	11.51	10.38	9.20	8.54	5.54	4.14	0.95	0.00	0.26	6.59	7.55	11.23	13.61	14.91	16.92	17.33	17.77	19.05	19.26	19.57	19.77	20.00	20.00

investitor	Opština Topola, Bulevar kralja Aleksandra I br.9, Topola	objekat	Bulevar kralja Aleksandra I Rekonstrukcija pešačke zone sa parternim uređenjem	oznaka-naziv dela projekta	0 - GLAVNA SVESKA	
 ulica Vukta Karadžića br. 39, 19000 NIS, Srbija +381 18 240 426 e-mail: tekingoffice@gmail.com	odgovorni projektant	Slaviša Kondić, dipl. inž. arh. licenca br. 300 M552 13	vrsta tehničke dokumentacije	PZI-PROJEKAT ZA IZVOĐENJE		
	projektant	Nemanja Radelović, m.i.a.	crtež	POPREČNI PROFIL PR14		
	projektant	Lazar Jović, aps. arh.				
	projektant	Lazar Milentijević, m.i.a.				
	projektant	Sofija Ickovski, m.i.a.				
datum:	Jul 2024.	razmera:	1:50	crtež br.:	PR14	
www.teking.rs						

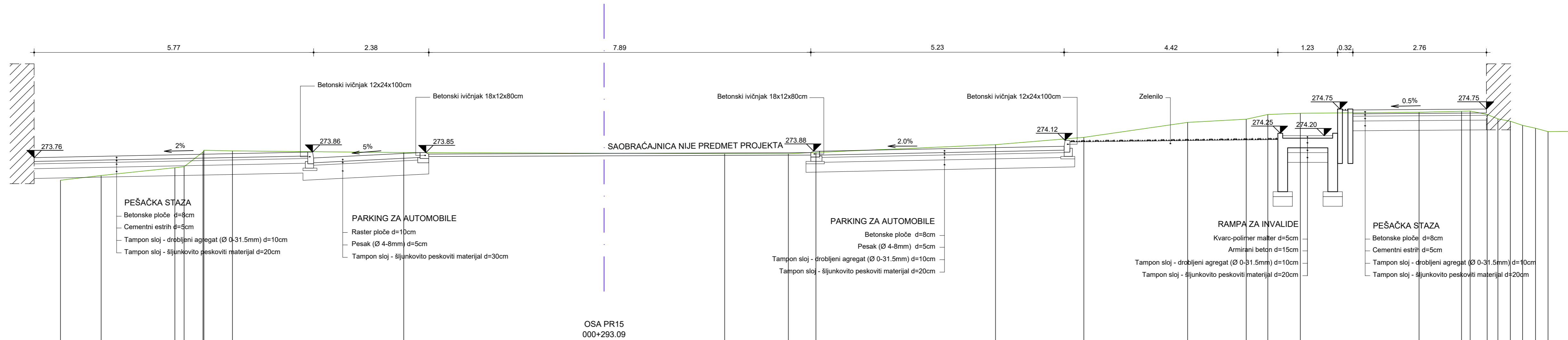

TEREN	273.28	273.37	273.54	273.56	273.86	273.89	273.88		273.85		273.83		273.82	273.83	273.85		274.01		274.16		274.47	274.54	274.63	274.66		274.68	274.70	274.70	274.63	274.54	274.49	274.41	274.35	274.28	274.29
OD.OSE	11.23	10.39	8.87	8.68	8.29	8.27	7.68		4.14		0.00		2.49	3.81	4.38		8.09		9.91		12.06	13.27	13.71	14.38		16.84	17.72	17.89	18.25	18.47	18.72	18.98	19.25	19.50	20.00

investitor	Opština Topola, Bulevar kralja Aleksandra I br.9, Topola	objekat	Bulevar kralja Aleksandra I Rekonstrukcija pešačke zone sa parternim uređenjem	oznaka-naziv dela projekta	0 - GLAVNA SVESKA
 ulica Vukta Karadžića br. 39, 19000 NIS, Srbija +381 18 240 426 e-mail: tekingoffice@gmail.com	odgovorni projektant	Slaviša Kondić, dipl. inž. arh. licenca br. 300 M552 13	vrsta tehničke dokumentacije	PZI-PROJEKAT ZA IZVOĐENJE	
	projektant	Nemanja Randelović, m.i.a.	crtež	POPREČNI PROFIL PR15	
	projektant	Lazar Jović, aps. arh.			
	projektant	Sofija Ickovski, m.i.a.			
datum:	Jul 2024.	razmera:	1:50	crtež br.:	PR15
www.teking.rs					

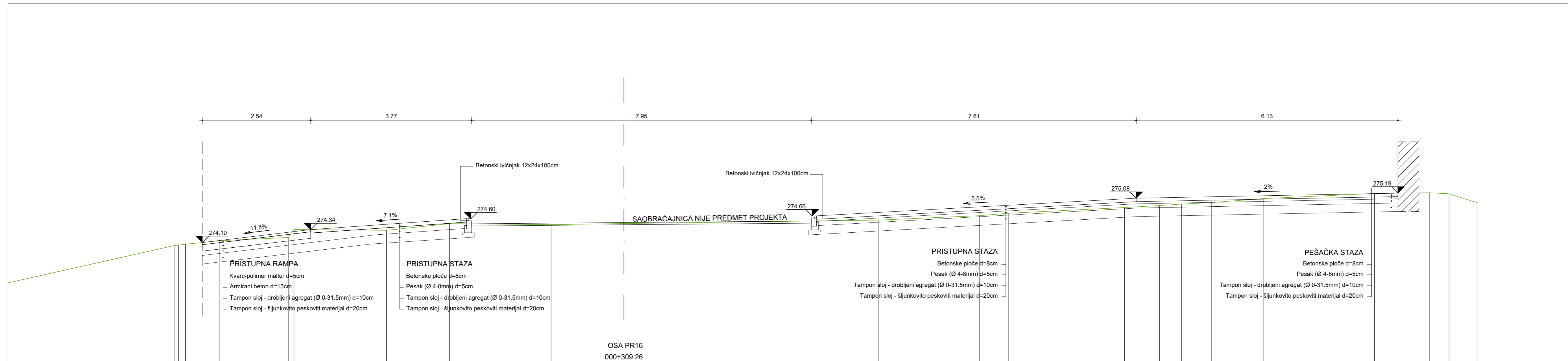

TEREN	273.97	273.98	274.00	274.08	274.16	274.34	274.32	274.48	274.46	274.48	274.56	274.67	274.72	274.86	274.90	274.94	274.97	275.07	275.19	275.20	275.18	274.96
OD.OSE	10.52	10.43	10.27	9.48	7.86	7.73	5.56	4.08	1.71	0.00	5.96	8.33	9.01	11.72	12.55	13.06	13.75	14.99	17.58	18.86	19.32	20.00

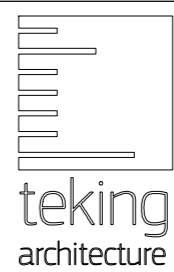
investitor	Opština Topola, Bulevar kralja Aleksandra I br.9, Topola	objekat	Bulevar kralja Aleksandra I Rekonstrukcija pešačke zone sa parternim uređenjem	oznaka-naziv dela projekta	0 - GLAVNA SVESKA
 ulica Vukta Karadžića br. 39, 19000 NIS, Srbija +381 18 240 426 e-mail: tekingoffice@gmail.com	odgovorni projektant	Slaviša Kondić, dipl. inž. arh. licenca br. 300 M552 13	vrsta tehničke dokumentacije	PZI-PROJEKAT ZA IZVOĐENJE	
	projektant	Nemanja Radelović, m.i.a.	crtež	POPREČNI PROFIL PR16	
	projektant	Lazar Jović, aps. arh.			
	projektant	Lazar Milentijević, m.i.a.			
projektant	Sofija Ickovski, m.i.a.	datum: Jul 2024.	razmera: 1:50	crtež br. PR16	www.teking.rs

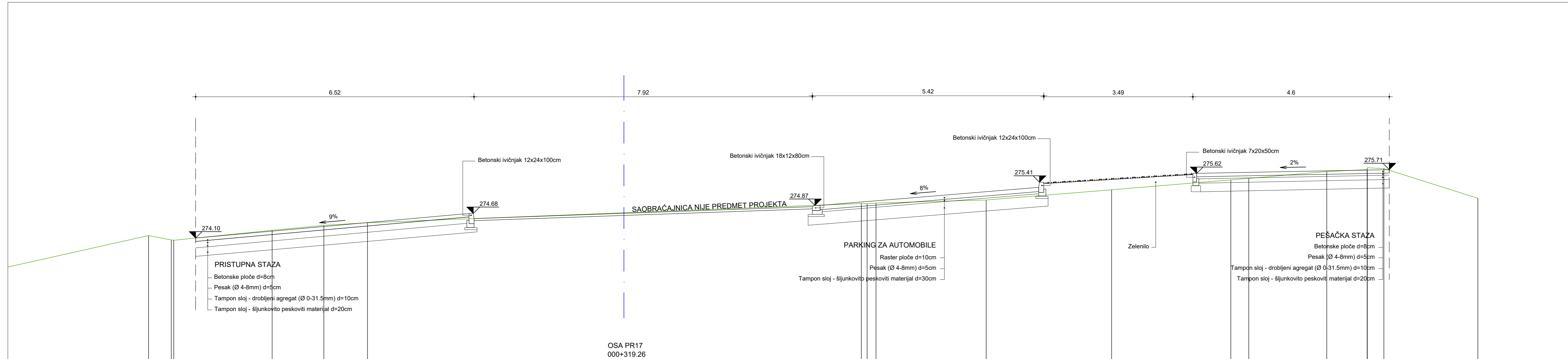

OSA PR17
000+319.26

TEREN	274.16	274.06	274.05	274.29	274.40	274.46	274.70	274.91	274.91	274.92	274.99	275.23	275.47	275.50	275.66	275.71	275.75	275.73	275.03
OD.OSE	11.13	10.60	10.54	8.24	7.03	6.00	0.00	5.56	5.70	5.90	8.48	11.42	14.21	14.63	16.46	17.41	17.41	17.80	20.00

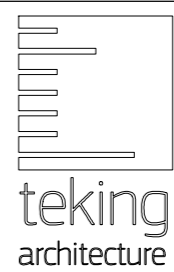
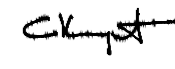
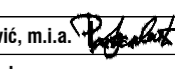
investitor	Opština Topola, Bulevar kralja Aleksandra I br.9, Topola	objekat	Bulevar kralja Aleksandra I Rekonstrukcija pešačke zone sa parternim uređenjem	oznaka-naziv dela projekta	0 - GLAVNA SVESKA
 ulica Vukta Karadžića br. 39, 19000 NIS, Srbija +381 18 240 426 e-mail: tekingoffice@gmail.com	odgovorni projektant	Slaviša Kondić, dipl. inž. arh. licenca br. 300 M552 13	 crtež	vrsta tehničke dokumentacije	PZI-PROJEKAT ZA IZVOĐENJE
	projektant	Nemanja Randelović, m.i.a.	 crtež	POPREČNI PROFIL PR17	
	projektant	Lazar Jović, aps. arh.			
	projektant	Lazar Milentijević, m.i.a.			
projektant	Sofija Ickovski, m.i.a.	datum: Jul 2024.	razmera: 1:50	crtež br. PR17	www.teking.rs

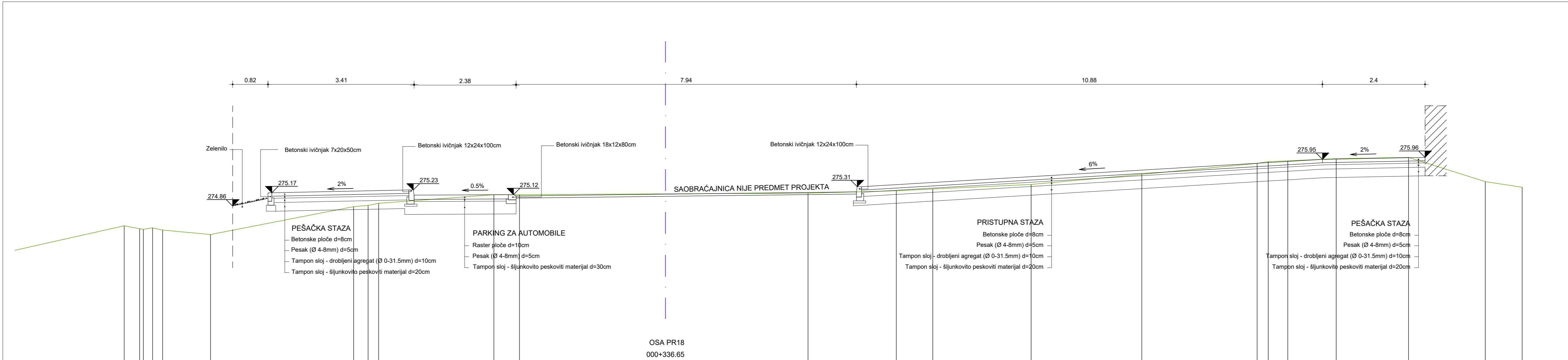

TEREN	274.40	274.33	274.31	274.35	274.30	274.19	274.84	274.87	274.92	275.12	275.12	275.14	275.16	275.21	275.26	275.36	275.60	275.85	275.89	275.91	275.96	275.99	275.43	275.30
OD.OSE	12.63	12.27	12.19	11.97	11.74	10.62	7.28	6.94	6.70	4.00	3.41	0.00	3.33	5.39	6.24	8.54	11.12	13.81	14.07	14.53	15.66	17.35	19.14	20.00

investitor	Opština Topola, Bulevar kralja Aleksandra I br.9, Topola	objekat	Bulevar kralja Aleksandra I Rekonstrukcija pešačke zone sa parternim uređenjem	oznaka-naziv dela projekta	0 - GLAVNA SVESKA
 ulica Vukta Karadžića br. 39, 19000 NIS, Srbija +381 18 240 426 e-mail: tekingoffice@gmail.com	odgovorni projektant	Slaviša Kondić, dipl. inž. arh. licenca br. 300 M552 13	 crtež	vrsta tehničke dokumentacije	
	projektant	Nemanja Randelović, m.i.a.		PZI-PROJEKAT ZA IZVOĐENJE	
	projektant	Lazar Jović, aps. arh.		POPREČNI PROFIL PR18	
	projektant	Lazar Milentijević, m.i.a.		datum: Jul 2024. razmera: 1:50 crtež br. PR18	
projektant	Sofija Ickovski, m.i.a.	projektant		www.teking.rs	

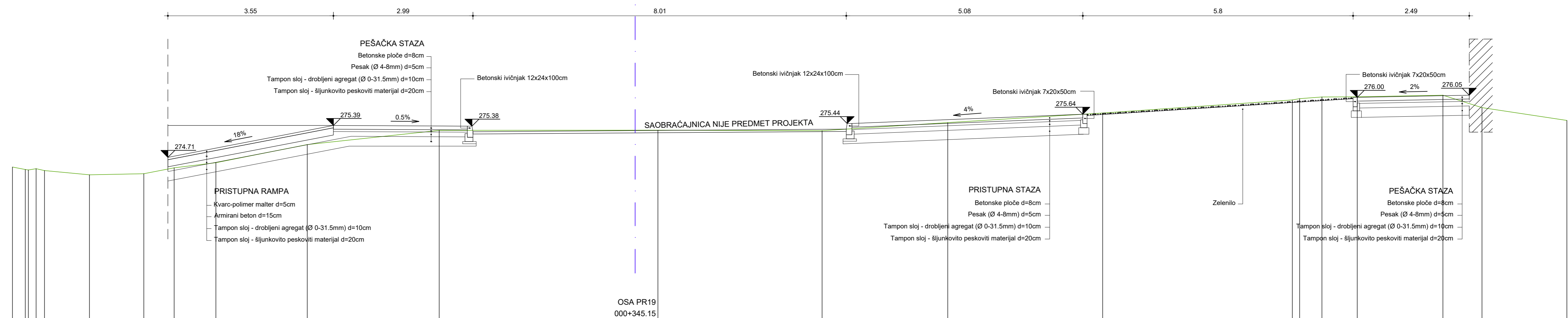

TEREN	274.51	274.46	274.45	274.48	274.44	274.35	274.37	274.50	274.61	274.99	275.30	275.30	275.30	275.29	275.47	275.67	275.95	275.98	276.02	276.02	276.06	275.79	275.51
OD.OSE	13.37	13.09	13.03	12.86	12.68	11.71	10.55	9.90	9.00	7.04	4.21	0.00	0.49	4.01	6.71	10.04	14.11	14.26	14.74	15.50	17.34	18.18	20.00

investitor	Opština Topola, Bulevar kralja Aleksandra I br.9, Topola	objekat	Bulevar kralja Aleksandra I Rekonstrukcija pešačke zone sa parternim uređenjem	oznaka-naziv dela projekta	0 - GLAVNA SVESKA
 ulica Vukta Karadžića br. 39, 19000 NIS, Srbija +381 18 240 426 e-mail: tekingoffice@gmail.com	odgovorni projektant	Slaviša Kondić, dipl. inž. arh. licenca br. 300 M552 13	crtež	vrsta tehničke dokumentacije	PZI-PROJEKAT ZA IZVOĐENJE
	projektant	Nemanja Randelović, m.i.a.		POPREČNI PROFIL PR19	datum: Jul 2024. razmera: 1:50 crtež br.PR19
	projektant	Lazar Jović, aps. arh.			
	projektant	Lazar Milentijević, m.i.a.			
	projektant	Sofija Ickovski, m.i.a.			
projektant					

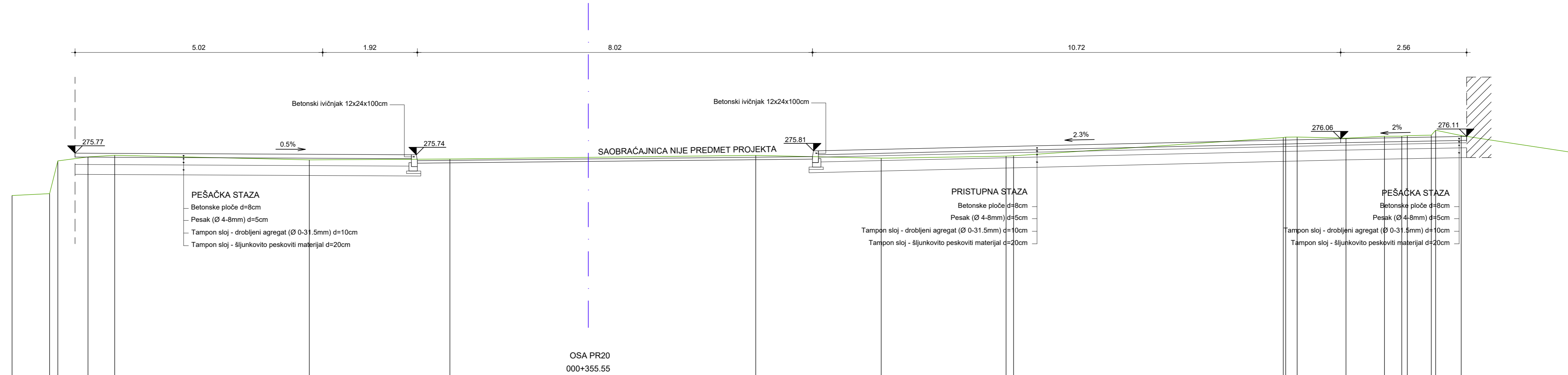

TEREN	274.95	274.91	274.95	275.61	275.69	275.73	275.63	275.65	275.68	275.72	275.67	275.71	275.72	276.09	276.09	276.10	276.07	276.11	276.11	276.12	276.13	276.23	276.13	275.78
OD.OSE	11.85	11.70	10.93	10.77	10.15	9.61	5.66	2.81	0.00	3.40	5.94	8.48	8.63	14.10	14.15	14.39	15.38	16.16	16.51	16.62	17.11	17.20	17.72	20.00

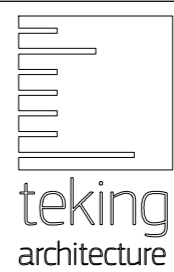
investitor	Opština Topola, Bulevar kralja Aleksandra I br.9, Topola	objekat	Bulevar kralja Aleksandra I Rekonstrukcija pešačke zone sa parternim uređenjem	oznaka-naziv dela projekta	0 - GLAVNA SVESKA	
 ulica Vukta Karadžića br. 39, 19000 NIS, Srbija +381 18 240 426 e-mail: tekingoffice@gmail.com	odgovorni projektant	Slaviša Kondić, dipl. inž. arh. licenca br. 300 M552 13	vrsta tehničke dokumentacije	PZI-PROJEKAT ZA IZVOĐENJE		
	projektant	Nemanja Randelović, m.i.a.	crtež	POPREČNI PROFIL PR20		
	projektant	Lazar Jović, aps. arh.				
	projektant	Lazar Milentijević, m.i.a.				
	projektant	Sofija Ickovski, m.i.a.				
				datum:	Jul 2024.	
				razmera:	1:50	
				crtež br.:	PR20	
www.teking.rs						

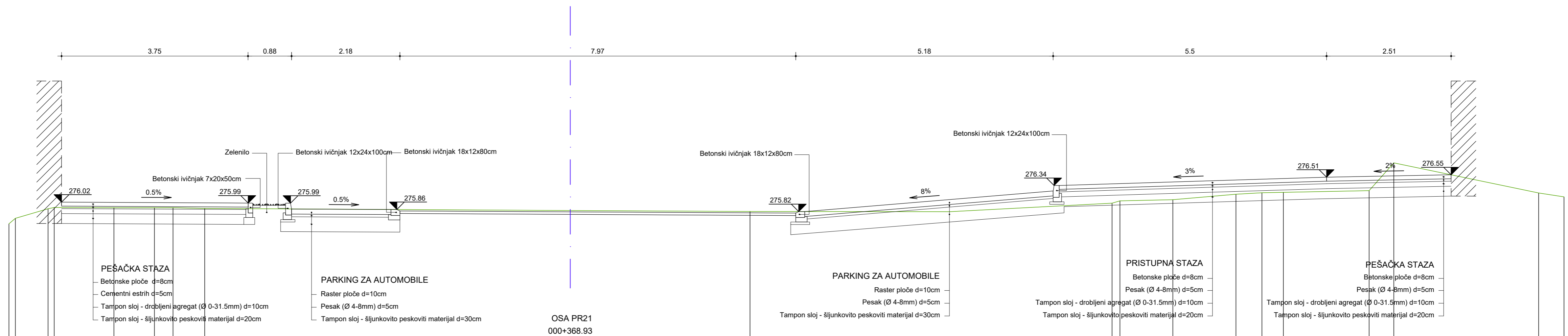

TEREN	275.58	275.69	275.88	275.91	275.90	275.90	275.90	275.89	275.84	275.82	275.82	275.99	276.04	276.06	276.17	276.20	276.21	276.24	276.80	276.20	276.12
OD.OSE	11.30	11.17	10.51	10.39	9.19	8.37	7.99	7.36	0.00	3.62	7.64	10.90	11.06	12.13	13.40	13.92	14.35	16.08	16.58	19.49	20.00

investitor	Opština Topola, Bulevar kralja Aleksandra I br.9, Topola	objekat	Bulevar kralja Aleksandra I Rekonstrukcija pešačke zone sa parternim uređenjem	oznaka-naziv dela projekta	0 - GLAVNA SVESKA
 ulica Vukta Karadžića br. 39, 19000 NIS, Srbija +381 18 240 426 e-mail: tekingoffice@gmail.com	odgovorni projektant	Slaviša Kondić, dipl. inž. arh. licenca br. 300 M552 13	 crtež	vrsta tehničke dokumentacije	
	projektant	Nemanja Randelović, m.i.a.		PZI-PROJEKAT ZA IZVOĐENJE	
	projektant	Lazar Jović, aps. arh.		POPREČNI PROFIL PR21	
	projektant	Lazar Milentijević, m.i.a.		datum: Jul 2024.	
	projektant	Sofija Ickoviski, m.i.a.		razmera: 1:50 crtež br. PR21	
				www.teking.rs	

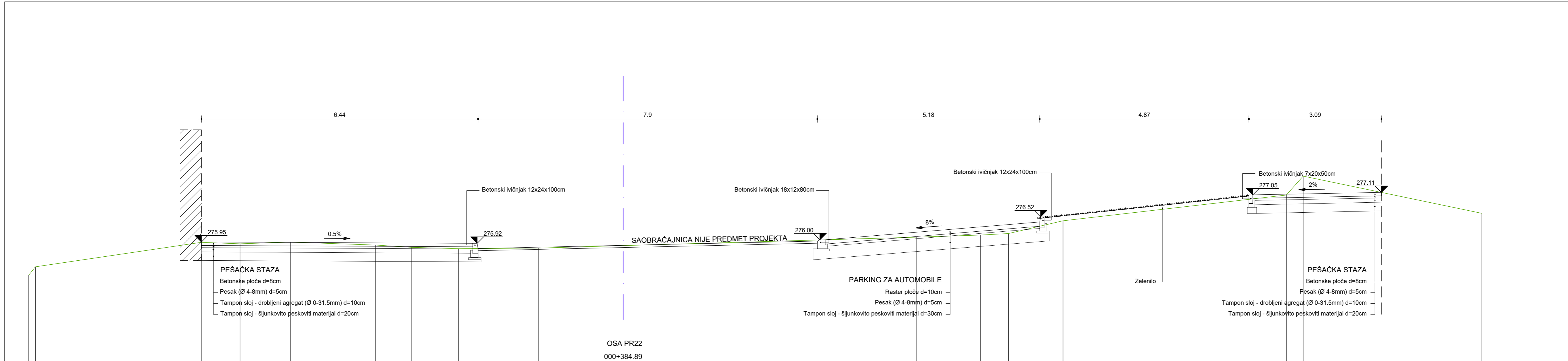

TEREN	275.94	275.90	275.94	275.87	275.82	275.79	275.80	275.86	276.06	276.10	276.14	276.44	277.04	277.48	276.61
OD.OSE	9.83	8.92	7.74	5.76	4.92	3.83	1.97	0.00	6.84	8.32	8.98	10.24	15.45	15.84	20.00

OSA PR22
000+384.89

PEŠAČKA STAZA
 - Betonske ploče d=8cm
 - Pesak (Ø 4-8mm) d=5cm
 - Tampon sloj - drobljeni agregat (Ø 0-31.5mm) d=10cm
 - Tampon sloj - šljunkovito peskoviti materijal d=20cm

PARKING ZA AUTOMOBILE
 - Raster ploče d=10cm
 - Pesak (Ø 4-8mm) d=5cm
 - Tampon sloj - šljunkovito peskoviti materijal d=30cm

PEŠAČKA STAZA
 - Betonske ploče d=8cm
 - Pesak (Ø 4-8mm) d=5cm
 - Tampon sloj - drobljeni agregat (Ø 0-31.5mm) d=10cm
 - Tampon sloj - šljunkovito peskoviti materijal d=20cm

investitor	Opština Topola, Bulevar kralja Aleksandra I br.9, Topola	objekat	Bulevar kralja Aleksandra I Rekonstrukcija pešačke zone sa parternim uređenjem	oznaka-naziv dela projekta	0 - GLAVNA SVESKA	
 ulica Vukta Karadžića br. 39, 19000 NIS, Srbija +381 18 240 426 e-mail: tekingoffice@gmail.com	odgovorni projektant	Slaviša Kondić, dipl. inž. arh. licenca br. 300 M552 13	 projektant Nemanja Randelović, m.i.a. projektant Lazar Jović, aps. arh. projektant Lazar Milentijević, m.i.a. projektant Sofija Ickoviski, m.i.a.	vrsta tehničke dokumentacije	PZI-PROJEKAT ZA IZVOĐENJE	
	datum:	Jul 2024.		razmera:	1:50	crtež br. PR22
	www.teking.rs					

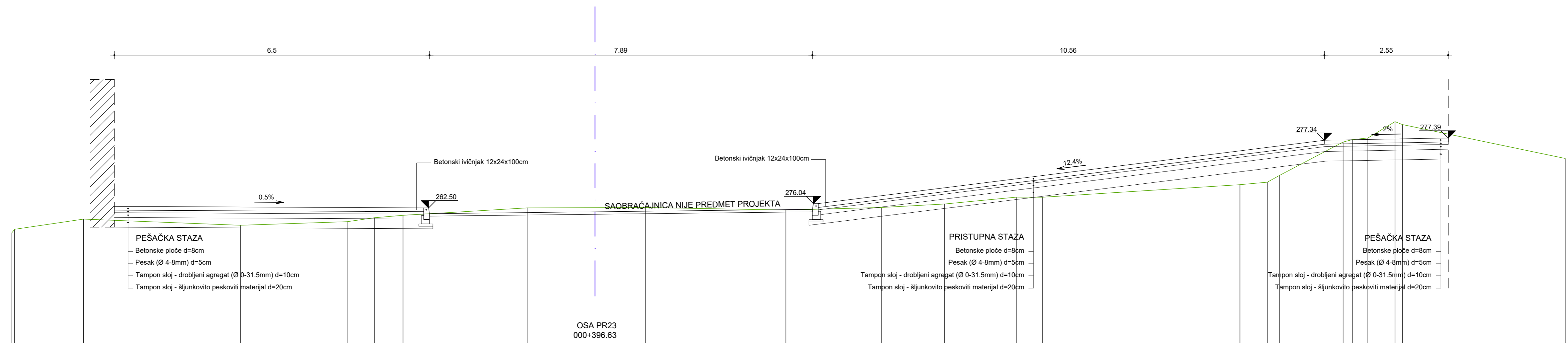

TEREN	275.44	275.52	275.72	275.60	275.67	275.75	275.80	275.96	275.96	275.96	275.91	275.96	276.04	276.18	276.18	276.43	276.49	276.63	277.31	277.36	277.39	277.73	277.67	276.97
OD.OSE	12.02	11.96	10.54	7.31	5.11	4.55	3.96	1.40	0.00	1.04	3.93	5.90	7.20	8.69	9.23	13.29	13.86	14.11	15.42	15.61	15.93	16.49	16.64	20.00

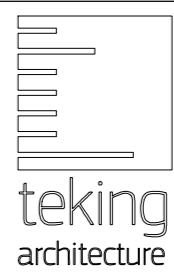
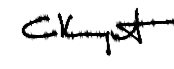
investitor	Opština Topola, Bulevar kralja Aleksandra I br.9, Topola	objekat	Bulevar kralja Aleksandra I Rekonstrukcija pešačke zone sa parternim uređenjem	oznaka-naziv dela projekta	0 - GLAVNA SVESKA
 ulica Vukta Karadžića br. 39, 19000 NIS, Srbija +381 18 240 426 e-mail: tekingoffice@gmail.com	odgovorni projektant	Slaviša Kondić, dipl. inž. arh. licenca br. 300 M552 13	 projektant Nemanja Randelović, m.i.a. projektant Lazar Jović, aps. arh. projektant Lazar Milentijević, m.i.a. projektant Sofija Ickovski, m.i.a.	vrsta tehničke dokumentacije	PZI-PROJEKAT ZA IZVOĐENJE
	projektant	Nemanja Randelović, m.i.a.		crtež	POPREČNI PROFIL PR23
	projektant	Lazar Jović, aps. arh.			
	projektant	Lazar Milentijević, m.i.a.			
	projektant	Sofija Ickovski, m.i.a.			
datum:	Jul 2024.	razmera:	1:50	crtež br.:	PR23

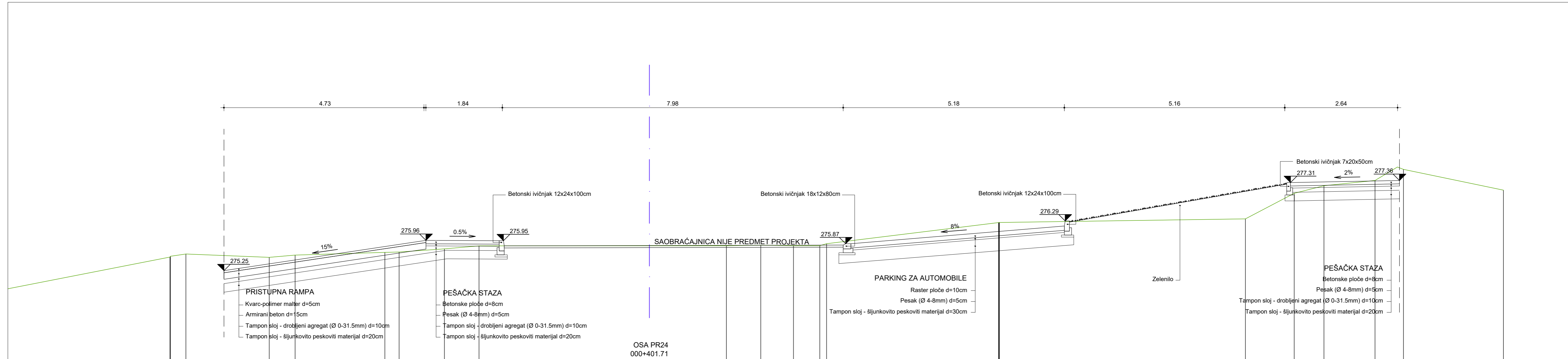

TEREN	275.56	275.58	275.63	275.56	275.61	275.67	275.68	275.76	275.83	275.83	275.84	275.83	275.83	275.83	275.87	276.37	276.37	276.37	276.37	276.46	277.06	277.24	277.36	277.67	277.62	277.13
OD.OSE	11.23	11.22	10.85	8.91	8.30	6.20	5.86	4.80	3.99	0.00	1.80	2.61	3.37	3.99	4.15	8.18	8.19	8.19	8.19	13.96	15.10	15.80	16.99	17.52	17.66	20.00

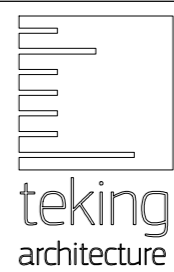
investitor	Opština Topola, Bulevar kralja Aleksandra I br.9, Topola	objekat	Bulevar kralja Aleksandra I Rekonstrukcija pešačke zone sa parternim uređenjem	oznaka-naziv dela projekta	0 - GLAVNA SVESKA
 ulica Vukta Karadžića br. 39, 19000 NIS, Srbija +381 18 240 426 e-mail: tekingoffice@gmail.com	odgovorni projektant	Slaviša Kondić, dipl. inž. arh. licenca br. 300 M552 13	vrsta tehničke dokumentacije	PZI-PROJEKAT ZA IZVOĐENJE	
	projektant	Nemanja Randelović, m.i.a.	crtež	POPREČNI PROFIL PR24	
	projektant	Lazar Jović, aps. arh.			
	projektant	Lazar Milentijević, m.i.a.			
	projektant	Sofija Ickoviski, m.i.a.			
datum:	Jul 2024.	razmera:	1:50	crtež br.:	PR24

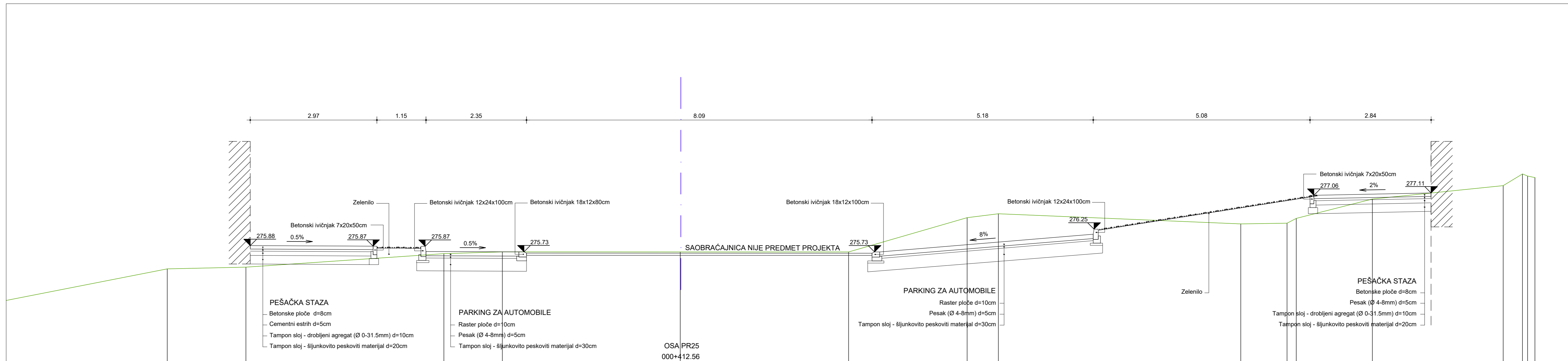

TEREN	275.33	275.37	275.69	275.73	275.73	275.73	275.73	276.53	276.62	276.38	276.40	276.51	276.96	277.28	277.55	277.50	277.47
OD.OSE	12.03	10.18	5.55	4.18	0.01	0.00	3.93	6.70	7.44	13.11	14.20	14.41	16.20	19.26	19.71	19.83	20.00

investitor	Opština Topola, Bulevar kralja Aleksandra I br.9, Topola	objekat	Bulevar kralja Aleksandra I Rekonstrukcija pešačke zone sa parternim uređenjem	oznaka-naziv dela projekta	0 - GLAVNA SVESKA
 ulica Vukta Karadžića br. 39, 19000 NIS, Srbija +381 18 240 426 e-mail: tekingoffice@gmail.com	odgovorni projektant	Slaviša Kondić, dipl. inž. arh. licenca br. 300 M552 13	vrsta tehničke dokumentacije	PZI-PROJEKAT ZA IZVOĐENJE	
	projektant	Nemanja Randelović, m.i.a.	crtež	POPREČNI PROFIL PR25	
	projektant	Lazar Jović, aps. arh.			
	projektant	Lazar Milentijević, m.i.a.			
projektant	Sofija Ickoviski, m.i.a.				
datum:	Jul 2024.	razmera:	1:50	crtež br.:	PR25

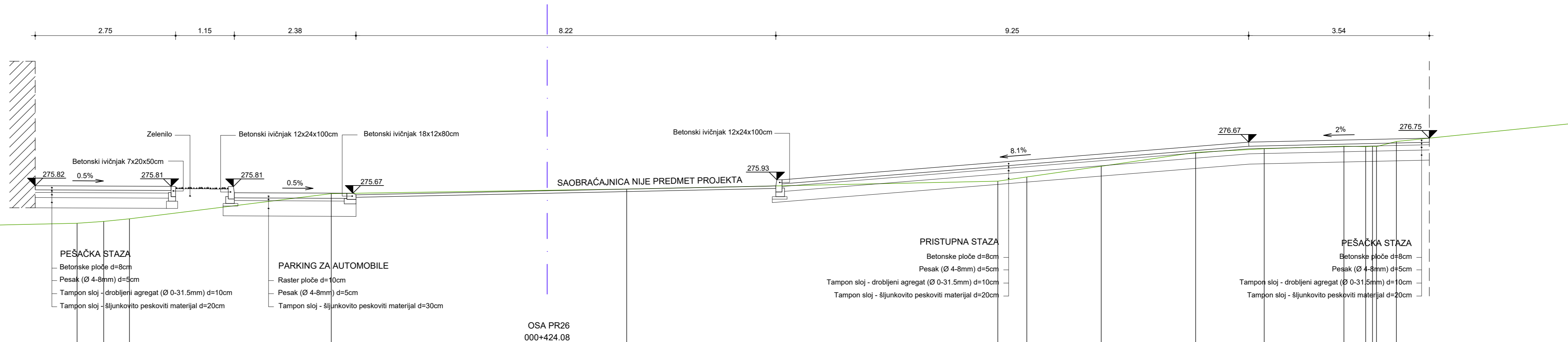

TEREN	274.98	275.08	275.11	275.16	275.66	275.72	275.75	275.90	275.98	276.19	276.46	276.54	276.59	276.58	276.58	276.58	276.68	277.02
OD.OSE	13.37	9.20	8.68	8.17	4.23	0.00	1.56	8.82	9.39	10.84	12.69	14.03	15.59	16.02	16.15	16.23	16.82	20.00

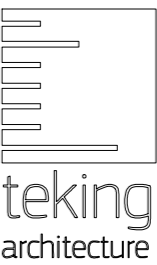
investitor	Opština Topola, Bulevar kralja Aleksandra I br.9, Topola	objekat	Bulevar kralja Aleksandra I Rekonstrukcija pešačke zone sa parternim uređenjem	oznaka-naziv dela projekta	0 - GLAVNA SVESKA
 ulica Vukta Karadžića br. 38, 19000 NIS, Srbija +381 18 240 426 e-mail: tekingoffice@gmail.com	odgovorni projektant	Slaviša Kondić, dipl. inž. arh. licenca br. 300 M552 13	vrsta tehničke dokumentacije	PZI-PROJEKAT ZA IZVOĐENJE	
	projektant	Nemanja Randelović, m.i.a.	crtež	POPREČNI PROFIL PR26	
	projektant	Lazar Jović, aps. arh.			
	projektant	Lazar Milentijević, m.i.a.			
	projektant	Sofija Ickoviski, m.i.a.			
			datum: Jul 2024.	razmera: 1:50	crtež br. PR26

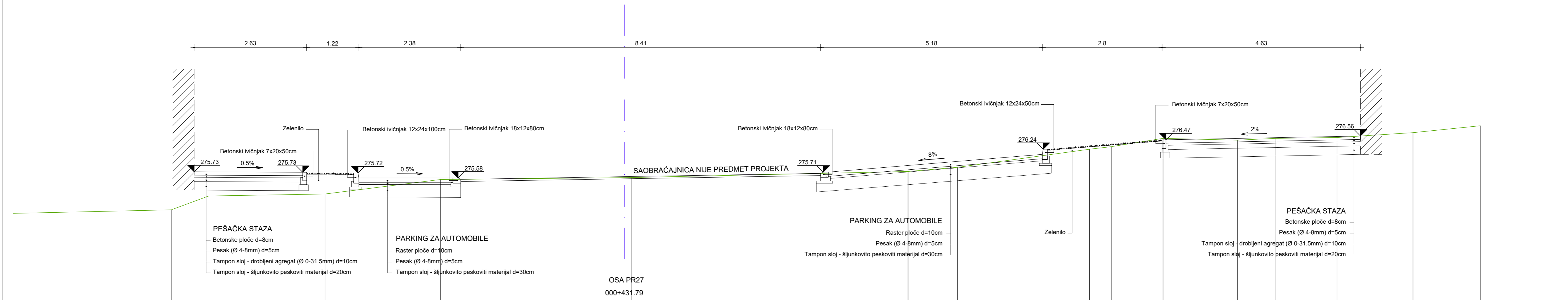

TEREN	274.84	275.16	275.21	275.54	275.59	275.59	275.73	275.83	276.25	276.31	276.51	276.47	276.51	276.53	276.64	276.80
OD.OSE	10.58	9.71	6.99	4.30	0.00	0.18	6.63	7.79	10.87	11.38	12.59	14.32	15.23	16.66	18.43	20.00

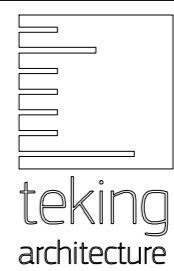
investitor	Opština Topola, Bulevar kralja Aleksandra I br.9, Topola	objekat	Bulevar kralja Aleksandra I Rekonstrukcija pešačke zone sa parternim uređenjem	oznaka-naziv dela projekta	0 - GLAVNA SVESKA
 ulica Vukta Karadžića br. 39, 19000 NIS, Srbija +381 18 240 426 e-mail: tekingoffice@gmail.com	odgovorni projektant	Slaviša Kondić, dipl. inž. arh. licenca br. 300 M552 13	vrsta tehničke dokumentacije	PZI-PROJEKAT ZA IZVOĐENJE	
	projektant	Nemanja Randelović, m.i.a.	crtež	POPREČNI PROFIL PR27	
	projektant	Lazar Jović, aps. arh.			
	projektant	Lazar Milentijević, m.i.a.			
	projektant	Sofija Ickoviski, m.i.a.			
datum:	Jul 2024.	razmera:	1:50	crtež br.:	PR27

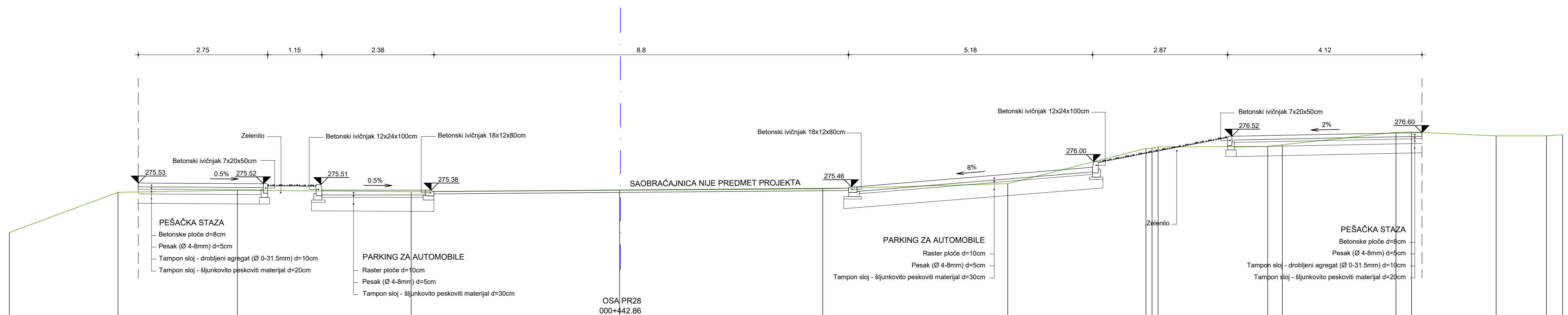

TEREN	274.48	275.33	275.38	275.35	275.38 275.38	275.41	275.52	276.27 276.27 276.30	276.31 276.34	276.61 276.61	276.53	276.53	276.56
OD.OSE	12.97	10.66	8.13	4.44	0.02 0.00	4.30	8.22	11.16 11.29 11.41	13.74 14.05	16.46 16.79	18.59	19.66	20.00

investitor	Opština Topola, Bulevar kralja Aleksandra I br.9, Topola	objekat	Bulevar kralja Aleksandra I Rekonstrukcija pešačke zone sa parternim uređenjem	oznaka-naziv dela projekta	0 - GLAVNA SVESKA
 ulica Vukta Karadžića br. 39, 19000 NIS, Srbija +381 18 240 426 e-mail: tekingoffice@gmail.com	odgovorni projektant	Slaviša Kondić, dipl. inž. arh. licenca br. 300 M552 13	vrsta tehničke dokumentacije	PZI-PROJEKAT ZA IZVOĐENJE	
	projektant	Nemanja Randelović, m.i.a.	crtež	POPREČNI PROFIL PR28	
	projektant	Lazar Jović, aps. arh.			
	projektant	Lazar Milentijević, m.i.a.			
	projektant	Sofija Ickoviski, m.i.a.			
datum:	Jul 2024.	razmera:	1:50	crtež br.:	PR28
www.teking.rs					

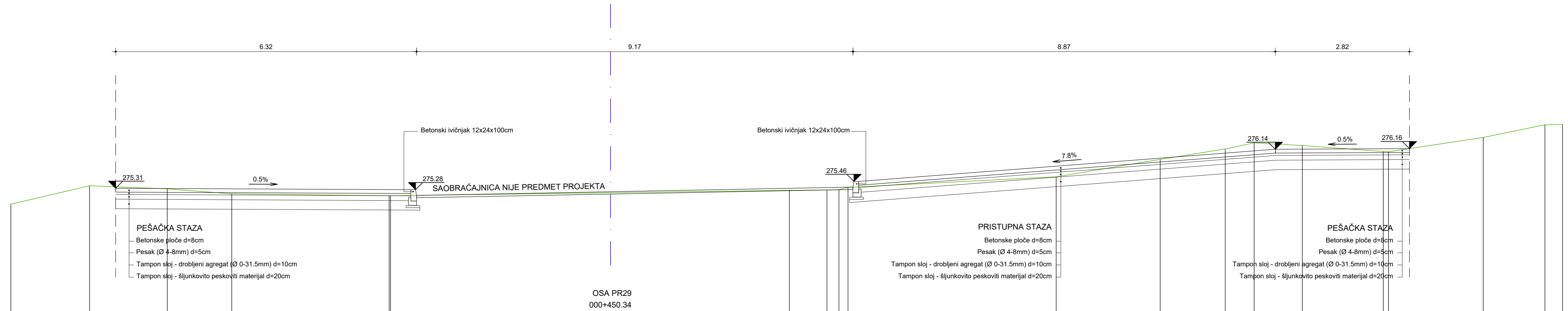

TEREN	274.97	275.36	275.30	275.19	275.15	275.15	275.21	275.27	275.27	275.28	275.33	275.55	275.92	276.14	276.26	276.21	276.08	276.08	276.38	276.64	276.65
OD.OSE	12.60	10.94	9.31	7.96	4.65	4.62	0.00	3.76	4.55	4.80	4.99	9.36	11.55	12.92	13.52	14.53	16.24	16.34	18.33	19.63	20.00

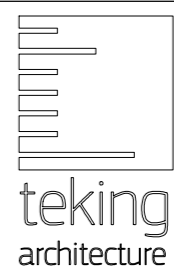
investitor	Opština Topola, Bulevar kralja Aleksandra I br.9, Topola	objekat	Bulevar kralja Aleksandra I Rekonstrukcija pešačke zone sa parternim uređenjem	oznaka-naziv dela projekta	0 - GLAVNA SVESKA
 ulica Vukta Karadžića br. 39, 19000 NIS, Srbija +381 18 240 426 e-mail: tekingoffice@gmail.com	odgovorni projektant	Slaviša Kondić, dipl. inž. arh. licenca br. 300 M552 13	vrsta tehničke dokumentacije	PZI-PROJEKAT ZA IZVOĐENJE	
	projektant	Nemanja Randelović, m.i.a.	crtež	POPREČNI PROFIL PR29	
	projektant	Lazar Jović, aps. arh.			
	projektant	Lazar Milentijević, m.i.a.			
	projektant	Sofija Ickoviski, m.i.a.			
datum:	Jul 2024.	razmera:	1:50	crtež br.:	PR29

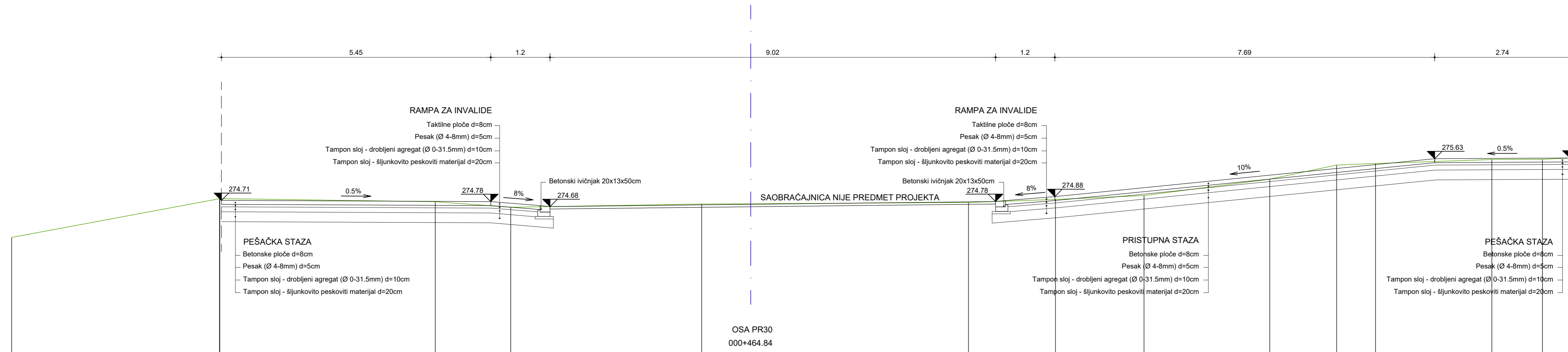

OSA PR30
000+464.84

TEREN	274.05	274.84	274.84	274.84	274.77	274.66	274.73	274.73	274.76	274.82	274.90	275.23	275.52	275.55	275.63	275.63	275.69
OD.OSE	14.97	10.76	10.75	10.75	6.39	4.86	0.99	0.00	4.41	6.17	7.97	10.51	11.87	12.65	15.01	16.04	17.13

investitor	Opština Topola, Bulevar kralja Aleksandra I br.9, Topola	objekat	Bulevar kralja Aleksandra I Rekonstrukcija pešačke zone sa parternim uređenjem	oznaka-naziv dela projekta	0 - GLAVNA SVESKA
 ulica Vukta Karadžića br. 39, 19000 NIS, Srbija +381 18 240 426 e-mail: tekingoffice@gmail.com	odgovorni projektant	Slaviša Kondić, dipl. inž. arh. licenca br. 300 M552 13	vrsta tehničke dokumentacije	PZI-PROJEKAT ZA IZVOĐENJE	
	projektant	Nemanja Randelović, m.i.a.	crtež	POPREČNI PROFIL PR30	
	projektant	Lazar Jović, aps. arh.			
	projektant	Lazar Milentijević, m.i.a.			
	projektant	Sofija Ickoviski, m.i.a.			
datum:	Jul 2024.	razmera:	1:50	crtež br.:	PR30
www.teking.rs					